

# ВЫСОКОТОЧНЫЕ ПЛАНЕТАРНЫЕ И УГЛОВЫЕ РЕДУКТОРЫ

КАТАЛОГ  
ПРОДУКЦИИ



™  
ПРИВОДНАЯ  
ТЕХНИКА

# Серии редукторов

DAB



Передаточное отношение: 3-100  
Угловой люфт, [угл.мин]:  $\leq 2$   
Макс. передаваемый момент, [Нм]: 25-3600

DAD



Передаточное отношение: 3-100  
Угловой люфт, [угл.мин]:  $\leq 2$   
Макс. передаваемый момент, [Нм]: 25-3600

DAE

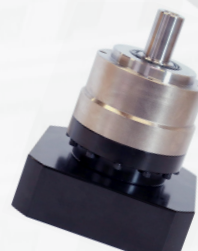

Передаточное отношение: 3-100  
Угловой люфт, [угл.мин]:  $\leq 2$   
Макс. передаваемый момент, [Нм]: 25-3600

DVRB



Передаточное отношение: 3-100  
Угловой люфт, [угл.мин]:  $\leq 5$   
Макс. передаваемый момент, [Нм]: 25-3600

DVRBR

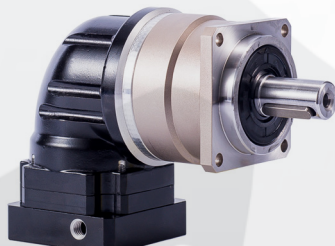

Передаточное отношение: 3-200  
Угловой люфт, [угл.мин]:  $\leq 10$   
Макс. передаваемый момент, [Нм]: 64-2160

DADR



Передаточное отношение: 4-200  
Угловой люфт, [угл.мин]:  $\leq 8$   
Макс. передаваемый момент, [Нм]: 72-3600

DAER



Передаточное отношение: 3-200  
Угловой люфт, [угл.мин]:  $\leq 8$   
Макс. передаваемый момент, [Нм]: 64-2160

DPF

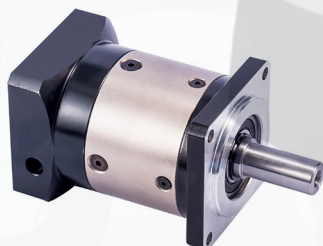

Передаточное отношение: 3-100  
Угловой люфт, [угл.мин]:  $\leq 10$   
Макс. передаваемый момент, [Нм]: 6-660

DPL



Передаточное отношение: 3-100  
Угловой люфт, [угл.мин]:  $\leq 10$   
Макс. передаваемый момент, [Нм]: 6-660

DPFR

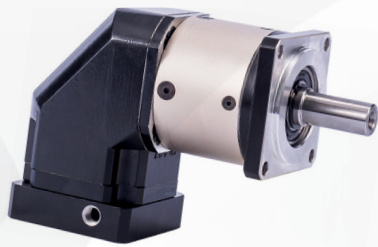

Передаточное отношение: 3-200  
Угловой люфт, [угл.мин]:  $\leq 16$   
Макс. передаваемый момент, [Нм]: 6-660

DPLR



Передаточное отношение: 3-200  
Угловой люфт, [угл.мин]:  $\leq 16$   
Макс. передаваемый момент, [Нм]: 6-660

# СОДЕРЖАНИЕ

## *Высокоточные планетарные редукторы*

*DAB*.....4

*DAD*.....9

*DAE*.....15

*DVRB*.....20

## *Высокоточные угловые редукторы*

*DVRBR*.....25

*DADR*.....30

*DAER*.....36

## *Высокоточные планетарные редукторы*

### *экономичный сегмент*

*DPF*.....41

*DPL*.....45

## *Высокоточные угловые редукторы*

### *экономичный сегмент*

*DPFR*.....49

*DPLR*.....54



- *Малый люфт*
- *Низкий уровень шума*
- *Высокая производительность*
- *Длительный срок службы*

## **Код заказа**

D AB 060 010 S1 P2

1 2 3 4 5 6

1 *Drive Technique: Приводная техника*

2 *AB: Тип редуктора*

3 *Типоразмер: 042, 060, 090, 115, 142, 180, 220*

4 *Передаточное отношение: 3.....100*

5 *Тип выходного вала: S1 Гладкий вал*

*S2 Вал со шпонкой*

6 *Угловой люфт:*

*P0 Высокоточный*

*P1 Пониженный*

*P2 Стандартный*

## **Характеристика продукта**

- *Водило и выходной вал представляют собой цельную конструкцию, что обеспечивает максимальную жесткость на кручение*
- *Планетарные шестерни с игольчатыми роликами обеспечивают максимальную площадь контакта, что повышает жесткость и выходной крутящий момент*
- *Шестерни науглерожены и закалены до твердости HRC62 для оптимального износа и ударной вязкости*
- *Входная зажимная втулка редуктора имеет разрезную структуру с двойным затяжением, что обеспечивает максимальное усилие зажима и безлюфтовую передачу мощности*
- *Шестерни сконструированы с помощью специального программного обеспечения, дающего оптимальную геометрию зубьев, что обеспечивает снижение шума*



## Технические характеристики

Характеристики	Ед.изм	Ступени	Перед. отн.*	DAB042	DAB060	DAB090	DAB115	DAB142	DAB180	DAB220			
Номинальный крутящий момент	Нм	1 (L1)	3	19	50	130	208	342	588	1140			
			4	20	55	140	290	542	1050	1700			
			5	22	60	160	330	650	1200	2000			
			7	19	50	140	300	550	1100	1800			
			8	17	45	120	260	500	1000	1600			
			10	14	40	100	230	450	900	1500			
		2 (L2)	15	20	55	130	208	342	588	1140			
			20	19	50	140	290	542	1050	1700			
			25	22	60	160	330	650	1200	2000			
			30	20	55	150	310	600	1100	1900			
			35	19	50	140	300	550	1100	1800			
			40	17	45	120	260	500	1000	1600			
			50	22	60	160	330	650	1200	2000			
			70	19	50	140	300	550	1100	1800			
			80	17	45	120	260	500	1000	1600			
			100	14	40	100	230	450	900	1500			
			Максимальный момент ускорения	Нм	1,2	3~100	180% от номинального момента						
			Момент аварийного выключения	Нм	1,2	3~100	300% от номинального момента						
Номинальная входная скорость	об/мин	1,2	3~100	5000	5000	4000	4000	3000	3000	2000			
Максимальная входная скорость	об/мин	1,2	3~100	10000	10000	8000	8000	6000	6000	4000			
Угловой люфт P0 (высокоточный)	угл.мин	1	3~10	–	≤2	≤2	≤2	≤2	≤2	≤2			
		2	15~100	–	≤3	≤3	≤3	≤3	≤3	≤3			
Угловой люфт P1 (пониженный)	угл.мин	1	3~10	–	≤3	≤3	≤3	≤3	≤3	≤3			
		2	15~100	–	≤5	≤5	≤5	≤5	≤5	≤5			
Угловой люфт P2 (стандартный)	угл.мин	1	3~10	≤12	≤5	≤5	≤5	≤5	≤5	≤5			
		2	15~100	≤16	≤8	≤8	≤8	≤8	≤8	≤8			
Жесткость на кручение	Нм/ угл.мин	1,2	3~100	3	7	14	25	50	145	225			
Максимальное радиальное усилие	Н	1,2	3~100	780	1530	3250	6700	9400	14500	50000			
Максимальное осевое усилие	Н	1,2	3~100	390	765	1625	3350	4700	7250	25000			
Срок службы	Часы	1,2	3~100	20000									
КПД	%	1	3~10	≥97									
		2	15~100	≥94									
Масса	кг	1	3~10	0.6	1.2	3.7	7.8	14.5	29	48			
		2	15~100	0.8	1.8	4.1	10.8	17.5	33	60			
Рабочая температура	°С	1,2	3~100	-10°С ~ +90°С									
Класс защиты		1,2	3~100	IP65									
Смазка		1,2	3~100	Синтетическая консистентная смазка									
Монтажное положение		1,2	3~100	Любое									
Уровень шума	дБ(А)	1,2	3~100	≤56	≤58	≤60	≤63	≤65	≤67	≤70			

\*Дополнительные передаточные числа  $i=6, 16, 60$

## **Моменты инерции (применительно ко входу редуктора)**

Характеристики	Ед.изм	Ступени	Перед. отн.*	DAB042	DAB060	DAB090	DAB115	DAB142	DAB180	DAB220
Момент инерции $J_{1v}$	Нм	1 (L1)	3	0.03	0.16	0.61	3.25	9.21	28.98	69.61
			4	0.03	0.14	0.48	2.74	7.54	23.67	54.37
			5	0.03	0.13	0.47	2.71	7.42	23.29	53.27
			7	0.03	0.13	0.45	2.62	7.14	22.48	50.97
			8	0.03	0.13	0.44	2.58	7.07	22.59	50.84
			10	0.03	0.13	0.44	2.57	7.03	22.51	50.56
		2 (L2)	15	0.03	0.03	0.13	0.47	2.71	7.42	23.29
			20	0.03	0.03	0.13	0.47	2.71	7.42	23.29
			25	0.03	0.03	0.13	0.47	2.71	7.42	23.29
			30	0.03	0.03	0.13	0.47	2.71	7.42	23.29
			35	0.03	0.03	0.13	0.47	2.71	7.42	23.29
			40	0.03	0.03	0.13	0.47	2.71	7.42	23.29
			50	0.03	0.03	0.13	0.44	2.57	7.03	22.51
			70	0.03	0.03	0.13	0.44	2.57	7.03	22.51
			80	0.03	0.03	0.13	0.44	2.57	7.03	22.51
			100	0.03	0.03	0.13	0.44	2.57	7.03	22.51

\*Дополнительные передаточные числа  $i=6, 16, 60$



## Размеры: 1-ступенчатый (L1)

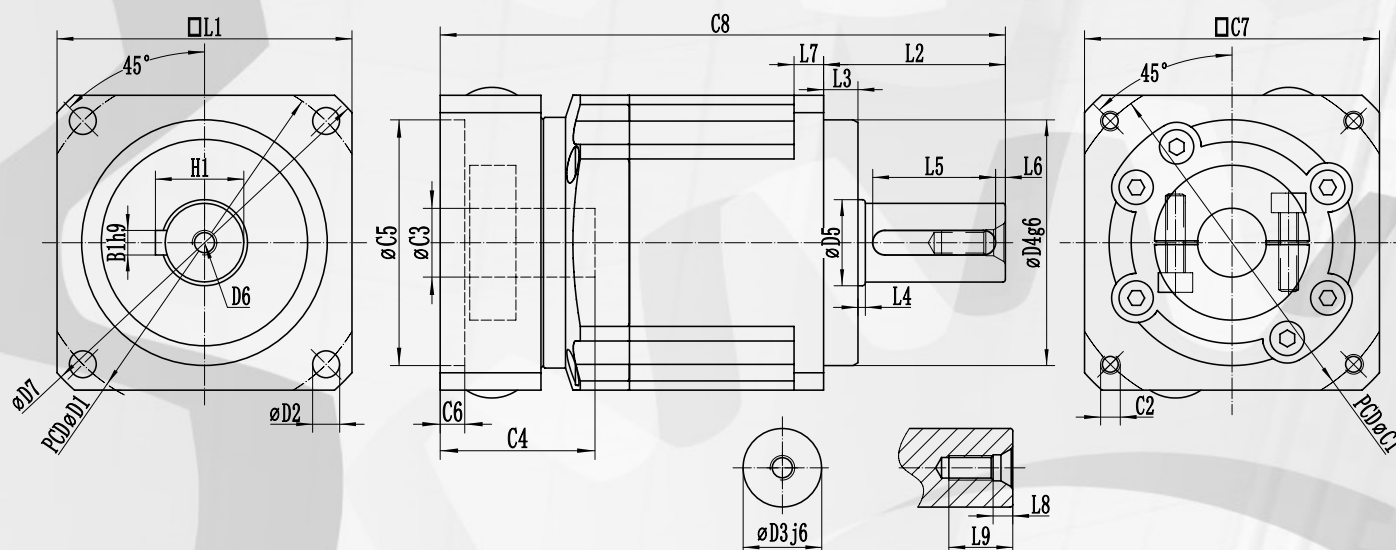

Размер	DAB042	DAB060	DAB090	DAB115	DAB142	DAB180	DAB220			
D1	50	70	100	130	165	215	250			
D2	3.5	5.5	6.6	9	11	13	17			
D3 j6	13	16	22	32	40	55	75			
D4 g6	35	50	80	110	130	160	180			
D5	15	18	30	40	50	70	85			
D6	M4×0.7P	M5×0.8P	M8×1.25P	M12×1.75P	M16×2.0P	M20×2.5P	M20×2.5P			
D7	56	80	116	152	185	240	292			
L1	42	60	90	115	142	180	220			
L2	26	37	48	65	97	105	138			
L3	5.5	7	10	12	15	20	30			
L4	1	1.5	1.5	2	3	3	3			
L5	16	25	32	40	63	70	90			
L6	2	2	3	5	5	6	7			
L7	4	6	8	10	12	15	20			
L8	4.5	4.8	7.2	10	12	15	15			
L9	10	12.5	19	28	36	42	42			
C1*	46	70	90	90	145	145	200	200	200	235
C2*	M4×0.7P	M4	M5	M5	M8	M8	M12	M12×1.75P	M12×1.75P	M12×1.75P
C3*	8	≤14	≤19	≤19	≤24	≤24	≤35	≤35/≤42	≤42	≤42/≤55
C4*	26	31.5	41	41	59	60	81	81	114	117
C5*	30	50	70	70	110	110	114.3	114.3	114.3	200
C6*	5	5	5	6	14	14	19	19	24	20
C7*	42	60	80	80	130	130	180	180	180	220
C8*	86	115	128	145	163	199.5	221.5	279	318	377
B1 h9	5	5	6	10	12	16	20			
H1	15	18	24.5	35	43	59	79.5			

\*Размеры могут отличаться в зависимости от двигателя. Возможно использование двигателей с другими размерами, при необходимости обращайтесь в ООО «НТЦ Приводная Техника».

## Размеры: 2-ступенчатый (L2)

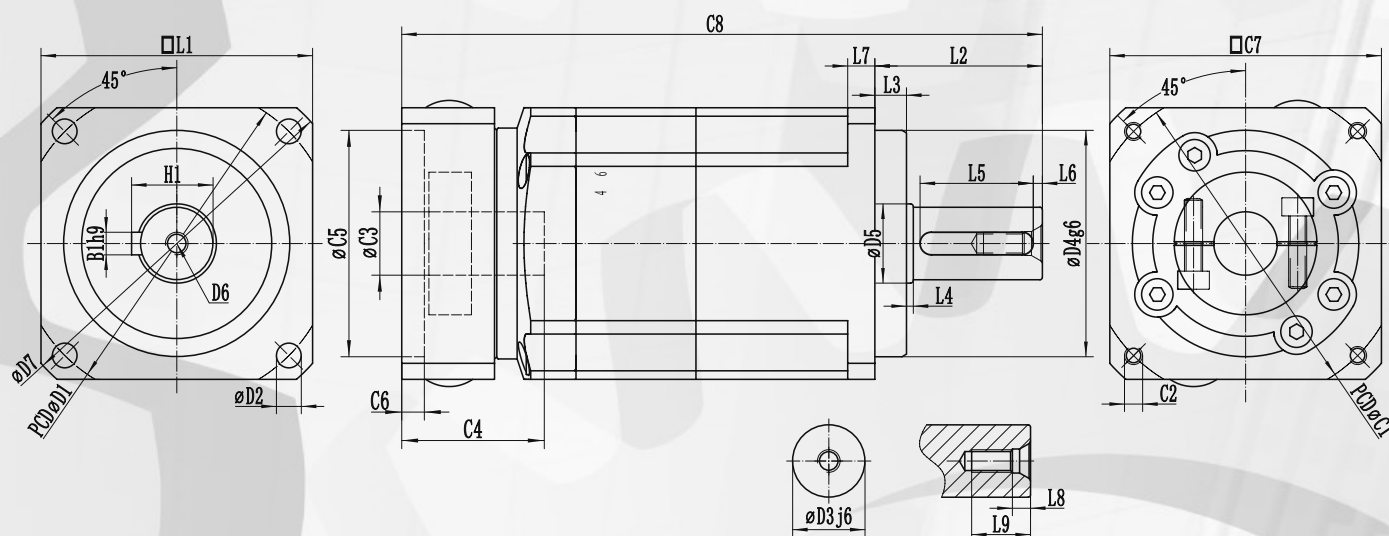

Размер	DAB042	DAB060		DAB090			DAB115		DAB142		DAB180		DAB220	
D1	50	70		100			130		165		215		250	
D2	3.5	5.5		6.6			9		11		13		17	
D3 j6	13	16		22			32		40		55		75	
D4 g6	35	50		80			110		130		160		180	
D5	15	18		30			40		50		70		85	
D6	M4×0.7P	M5×0.8P		M8×1.25P			M12×1.75P		M16×2.0P		M20×2.5P		M20×2.5P	
D7	56	80		116			152		185		240		292	
L1	42	60		90			115		142		180		220	
L2	26	37		48			65		97		105		138	
L3	5.5	6		10			12		15		20		30	
L4	1	1.5		1.5			2		3		3		3	
L5	16	25		32			40		63		70		90	
L6	2	2		3			5		5		6		7	
L7	4	7		8			10		12		15		20	
L8	4.5	4.8		7.2			10		12		15		15	
L9	10	12.5		19			28		36		42		42	
C1*	46	70	90	70	90	145	90	145	145	200	200	200	200	
C2*	M4×0.7P	M4	M5	M4	M5	M8	M5	M8	M8×1.25P	M12×1.75P	M12×1.75P	M12×1.75P	M12×1.75P	
C3*	8	≤14	≤19	≤14	≤19	≤24	≤19	≤24	≤24/≤28	≤35	≤35	≤35	≤42	
C4*	26	31.5	41	31.5	41	59	41	60	66	80	80	80	114	
C5*	30	50	70	50	70	110	70	110	110	114.3	114.3	114.3	114.3	
C6*	5	5	5	5	6	14	6	14	10	9	9	9	24	
C7*	42	60	80	60	80	130	80	130	130	180	180	180	180	
C8*	107	141.5	154.5	162.5	179	197	214	244.5	340	352.5	352.5	352.5	441.5	
B1 h9	5	5		6			10		12		16		20	
H1	15	18		24.5			35		43		59		79.5	

\*Размеры могут отличаться в зависимости от двигателя. Возможно использование двигателей с другими размерами, при необходимости обращайтесь в ООО «НТЦ Приводная Техника».



# **DAD** *Высокоточный планетарный редуктор*



- *Малый люфт*
- *Низкий уровень шума*
- *Высокая производительность*
- *Длительный срок службы*

## **Код заказа**

D AD 064 010 P2

1 2 3 4 5

1 *Drive Technique: Приводная техника*

2 *AD: Тип редуктора*

3 *Типоразмер: 047\*, 064, 090, 110, 140, 200, 255*

4 *Передаточное отношение: 4...100*

*\* по запросу*

5 *Угловой люфт:*

*P0 Высокоточный*

*P1 Пониженный*

*P2 Стандартный*

## **Характеристика продукта**

- *Водило и выходной вал представляют собой цельную конструкцию, что обеспечивает максимальную жесткость на кручение*
- *Планетарные шестерни с игольчатыми роликами обеспечивают максимальную площадь контакта, что повышает жесткость и выходной крутящий момент*
- *Шестерни науглерожены и закалены до твердости HRC62 для оптимального износа и ударной вязкости*
- *Входная зажимная втулка редуктора имеет разрезную структуру с двойным затяжением, что обеспечивает максимальное усилие зажима и безлюфтовую передачу мощности*
- *Шестерни сконструированы с помощью специального программного обеспечения, дающего оптимальную геометрию зубьев, что обеспечивает снижение шума*

## Технические характеристики

Характеристики	Ед.изм	Ступени	Перед. отн.	DAD047*	DAD064	DAD090	DAD110	DAD140	DAD200	DAD255			
Номинальный крутящий момент	Нм	1 (L1)	4	19	48	130	270	560	1100	1700			
			5	22	60	160	330	650	1200	2000			
			6	19	50	140	300	550	1100	1800			
			7	19	50	140	300	550	1100	1800			
			8	14	40	100	230	450	900	1500			
			10	14	40	100	230	450	900	1500			
		2 (L2)	16	19	48	130	270	560	1100	1700			
			20	19	48	130	270	560	1100	1700			
			25	22	60	160	330	650	1200	2000			
			35	19	50	140	300	550	1100	1800			
			40	19	48	130	270	560	1000	1700			
			50	22	60	160	330	650	1200	2000			
			60	19	50	140	300	550	1100	1800			
			70	19	50	140	300	550	1100	1800			
			80	14	40	100	230	450	900	1500			
			100	14	40	100	230	450	900	1500			
			Максимальный момент ускорения	Нм	1,2	4~100	180% от номинального момента						
			Момент аварийного выключения	Нм	1,2	4~100	300% от номинального момента						
Номинальная входная скорость	об/мин	1,2	4~100	5000	5000	4000	4000	3000	3000	2000			
Максимальная входная скорость	об/мин	1,2	4~100	1000	10000	8000	8000	6000	6000	4000			
Угловой люфт P0 (высокоточный)	угл.мин	1	4~10	–	≤2	≤2	≤2	≤2	≤2	≤2			
		2	16~100	–	≤3	≤3	≤3	≤3	≤3	≤3			
Угловой люфт P1 (пониженный)	угл.мин	1	4~10	–	≤3	≤3	≤3	≤3	≤3	≤3			
		2	16~100	–	≤5	≤5	≤5	≤5	≤5	≤5			
Угловой люфт P2 (стандартный)	угл.мин	1	4~10	–	≤5	≤5	≤5	≤5	≤5	≤5			
		2	16~100	–	≤8	≤8	≤8	≤8	≤8	≤8			
Жесткость на кручение	Нм/ угл.мин	1,2	4~100	7	13	31	82	151	440	1006			
Максимальное радиальное усилие	Н	1,2	4~100	42.5	125	235	430	1300	3064	5900			
Максимальное осевое усилие	Н	1,2	4~100	990	1050	2850	2990	10590	16660	29430			
Срок службы	Часы	1,2	4~100	20000									
КПД	%	1	4~10	≥97									
		2	16~100	≥94									
Масса	кг	1	4~10	0.7	1.1	2.9	5.4	11.9	31.6	56.1			
		2	16~100	1	1.7	4.2	8	15.9	36.9	70.4			
Рабочая температура	°С	1,2	4~100	–10°С ~ +90°С									
Класс защиты		1,2	4~100	IP65									
Смазка		1,2	4~100	Синтетическая консистентная смазка									
Монтажное положение		1,2	4~100	Любое									
Уровень шума	дБ(А)	1,2	4~100	≤56	≤58	≤60	≤63	≤65	≤67	≤70			

\*по запросу

# DAD *Высокоточный планетарный редуктор*



## **Моменты инерции (применительно ко входу редуктора)**

Характеристики	Ед.изм	Ступени	Перед. отн.	DAD047*	DAD064	DAD090	DAD110	DAD140	DAD200	DAD255
Момент инерции $J_{iv}$	Нм	1 (L1)	4	0.03	0.14	0.51	2.87	7.54	25.03	58.31
			5	0.03	0.13	0.47	2.71	7.42	23.49	53.27
			6	0.03	0.13	0.45	2.61	7.14	22.48	50.97
			7	0.03	0.13	0.45	2.67	7.14	22.48	50.97
			8	0.03	0.13	0.44	2.57	7.03	22.51	50.56
			10	0.03	0.13	0.44	2.57	7.03	22.51	50.56
		2 (L2)	16	0.03	0.03	0.13	0.47	2.71	7.42	23.29
			20	0.03	0.03	0.13	0.47	2.71	7.42	23.29
			25	0.03	0.03	0.13	0.47	2.71	7.42	23.29
			35	0.03	0.03	0.13	0.47	2.71	7.42	23.29
			40	0.03	0.03	0.13	0.44	2.57	7.03	22.51
			50	0.03	0.03	0.13	0.44	2.57	7.03	22.51
			60	0.03	0.03	0.13	0.44	2.57	7.03	22.51
			70	0.03	0.03	0.13	0.44	2.57	7.03	22.51
			80	0.03	0.03	0.13	0.44	2.57	7.03	22.51
			100	0.03	0.03	0.13	0.44	2.57	7.03	22.51

\*по запросу



# DAD Высокоточный планетарный редуктор



Размеры: 1-ступенчатый (L1)

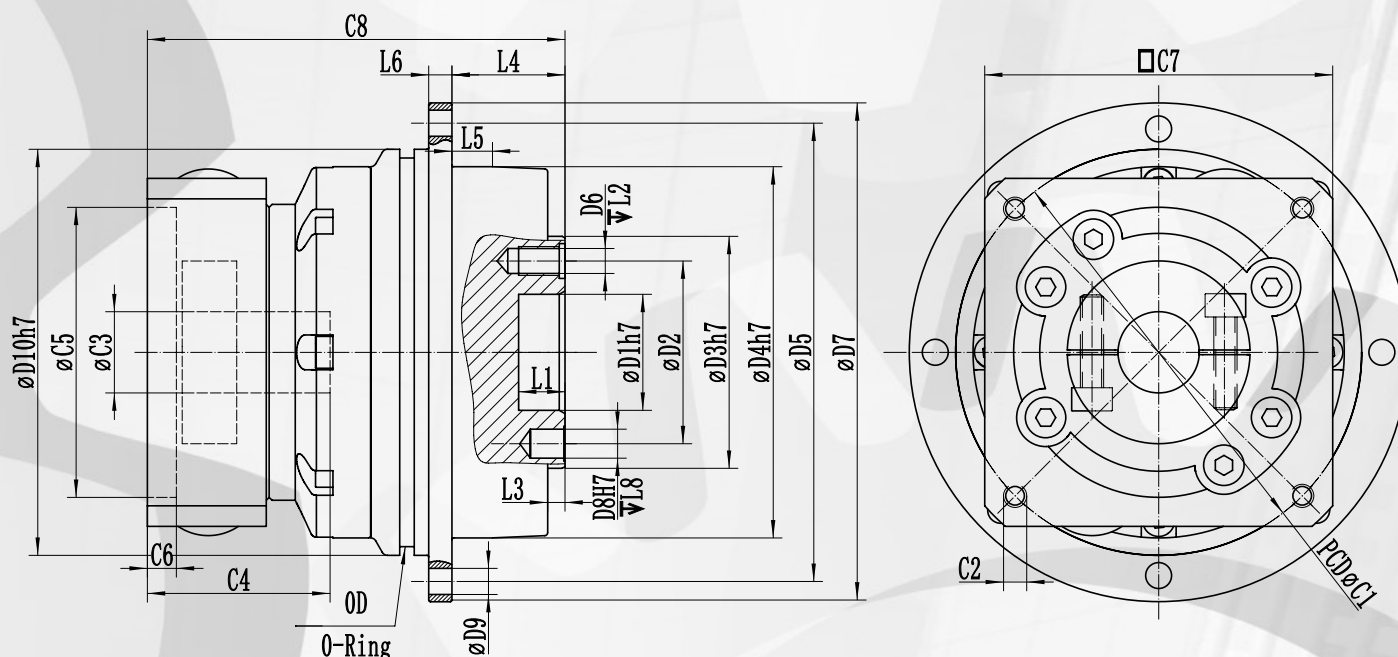

Размер	DAD047*	DAD064	DAD090	DAD110	DAD140	DAD200	DAD255			
D1 H7	–	20	31.5	40	50	80	100			
D2	–	31.5	50	63	80	125	140			
D3 h7	–	40	63	80	100	160	180			
D4 h7	–	64	90	110	140	200	255			
D5	–	79	109	135	168	233	280			
D6	–	7×M5×0.8P	7×M6×1P	11×M6×1P	11×M8×1.25P	11×M10×1.5P	12×M16×2.0P			
D7	–	86	118	145	179	247	300			
D8 H7	–	5	6	6	8	10	12			
D9	–	8×4.5	8×5.5	8×5.5	12×6.6	12×9	16×13.5			
D10 h7	–	70	95	120	152	212	255			
L1	–	8	12	12	12	16	20			
L2	–	8	13.5	13.5	17	22.5	30.5			
L3	–	3	6	6	6	8	12			
L4	–	19.5	30	29	38	50	66			
L5	–	7	10	10	14.6	15	20			
L6	–	4	7	8	10	12	18			
L7	–	7.7	7.5	10	12	15	20			
L8	–	6	7	7	7	10	10			
C1**	–	70	90	90	145	145	200	200	200	235
C2**	–	M4	M5	M5	M8	M8	M12	M12×1.75P	M12×1.75P	M12×1.75P
C3**	–	≤14	≤19	≤19	≤24	≤24	≤35	≤35/≤42	≤42	≤42/≤55
C4**	–	31.5	41	41	59	60	81	81	114	117
C5**	–	50	70	70	110	110	114.3	114.3	114.3	200
C6**	–	5	5	6	14	14	19	19	24	20
C7**	–	60	80	80	130	130	180	180	180	220
C8**	–	76	89	98	116	128.5	150.5	173.5	225.5	268.5
OD	–	67×2.0	90×2.5	115×2.5	146×3	204×4	245×5			

\*по запросу

\*\*Размеры могут отличаться в зависимости от двигателя. Возможно использование двигателей с другими размерами, при необходимости обращайтесь в ООО «НТЦ Приводная Техника».



# DAD Высокоточный планетарный редуктор



Размеры: 2-ступенчатый (L2)

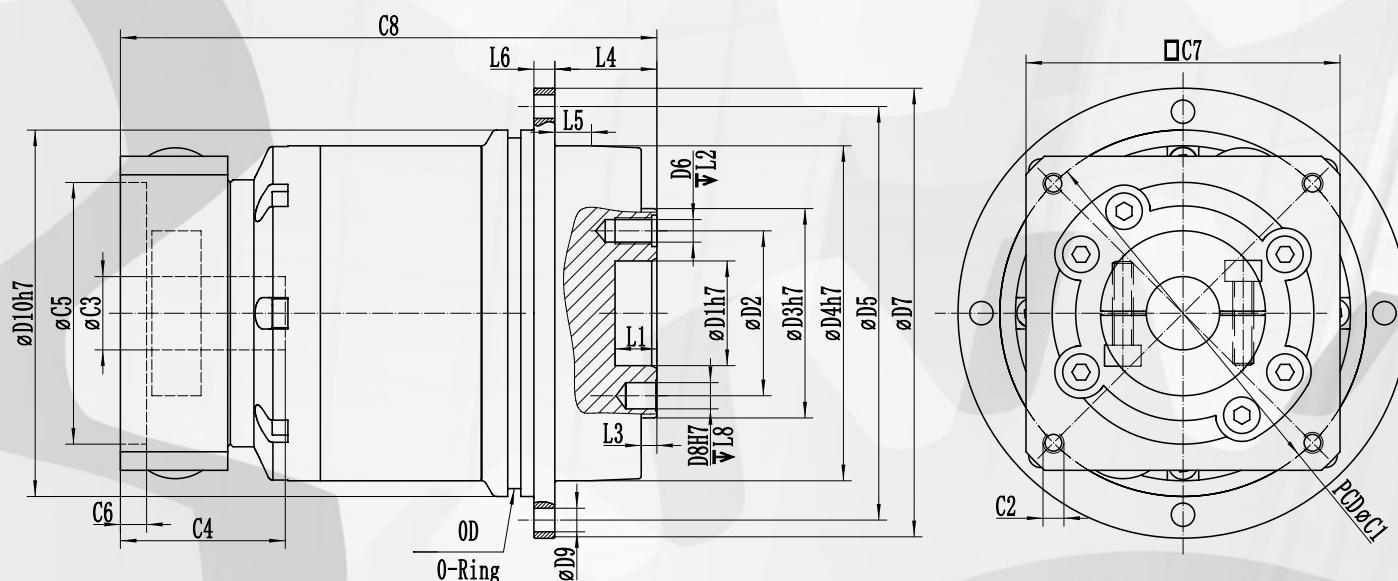

Размер	DAD047*	DAD064	DAD090	DAD110	DAD140	DAD200	DAD255				
D1 H7	—	20	31.5	40	50	80	100				
D2	—	31.5	50	63	80	125	140				
D3 h7	—	40	63	80	100	160	180				
D4 h7	—	64	90	110	140	200	255				
D5	—	79	109	135	168	233	280				
D6	—	7×M5×0.8P	7×M6×1P	11×M6×1P	11×M8×1.25P	11×M10×1.5P	12×M16×2.0P				
D7	—	86	118	145	179	247	300				
D8 H7	—	5	6	6	8	10	12				
D9	—	51	77	98	125	160	190				
D10	—	8×4.5	8×5.5	8×5.5	12×6.6	12×9	16×13.5				
D11 h7	—	70	95	120	152	212	255				
D12	—	63.2	89.2	109.2	139.2	199.2	254.5				
L1	—	8	12	12	12	16	20				
L2	—	8	13.5	13.5	17	22.5	20				
L3	—	3	6	6	6	8	12				
L4	—	19.5	30	29	38	50	66				
L5	—	7	10	10	14.6	15	20				
L6	—	4	7	8	10	12	18				
L7	—	7.7	7.5	10	12	15	20				
L8	—	6	7	7	7	10	10				
C1**	—	70	90	70	90	145	90	145	145	200	200
C2**	—	M4	M5	M4	M5	M8	M5	M8	M8×1.25P	M12×1.75P	M12×1.75P
C3**	—	≤14	≤19	≤14	≤19	≤24	≤19	≤24	≤24/≤28	≤35	≤42
C4**	—	31.5	41	31.5	41	59	41	60	66	80	114
C5**	—	50	70	50	70	110	70	110	110	114.3	114.3
C6**	—	5	5	5	6	14	6	14	19	9	30
C7**	—	60	80	60	80	130	80	130	180	180	180
C8**	—	102.5	115.5	115.5	132	150	143.5	173.5	234.5	260	332.5
OD	—	67×2.0	90×2.5	115×2.5	146×3	204×4	245×5				

\*по запросу

\*\*Размеры могут отличаться в зависимости от двигателя. Возможно использование двигателей с другими размерами, при необходимости обращайтесь в ООО «НТЦ Приводная Техника».

## Выходные размеры

DAD047

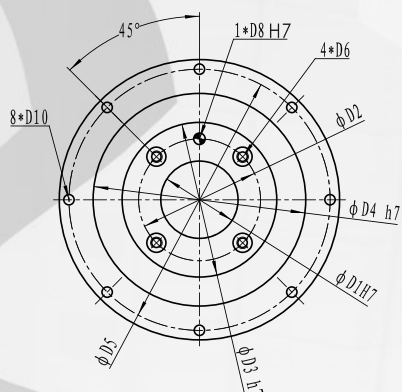

DAD064/090

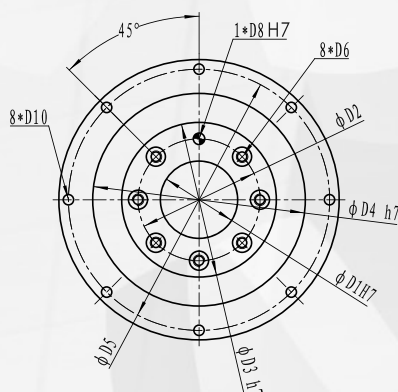

DAD110

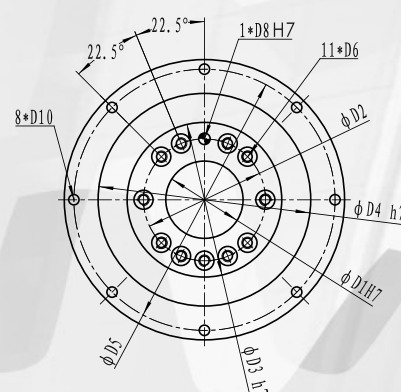

DAD140/200

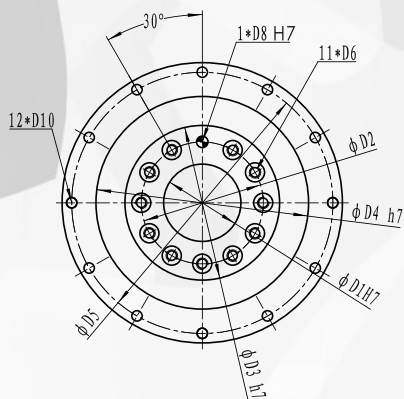

DAD255

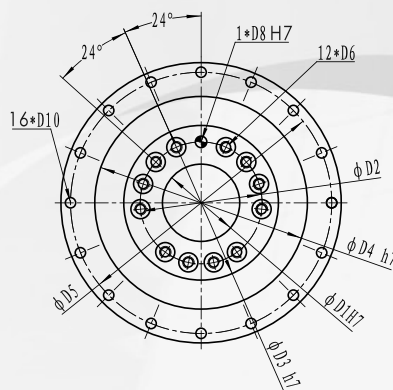

Размер	DAD047*	DAD064	DAD090	DAD110	DAD140	DAD200	DAD255
D1 H7	12	20	31.5	40	50	80	100
D2	20	31.5	50	63	80	125	140
D3 h7	28	40	63	80	100	160	180
D4 h7	47	64	90	110	140	200	255
D5	67	79	109	135	168	233	280
D6	M3×0.5P	M5×0.8P	M6×1P	M6×1p	M8×1.25P	M10×1.5P	M16×2.0P
D8 H7	3	5	6	6	8	10	12
D10	3.4	4.5	5.5	5.5	6.8	9	13.5

\*по запросу



- *Малый люфт*
- *Низкий уровень шума*
- *Высокая производительность*
- *Длительный срок службы*

## **Код заказа**

D AE 070 010 S1 P2

1 2 3 4 5 6

1 *Drive Technique: Приводная техника*

2 *AE: Тип редуктора*

3 *Типоразмер: 050, 070, 090, 120, 155, 205, 235*

4 *Передаточное отношение: 3.....100*

5 *Тип выходного вала: S1 Гладкий вал*

*S2 Вал со шпонкой*

6 *Угловой люфт: P0 Высокоточный*

*P1 Пониженный*

*P2 Стандартный*

## **Характеристика продукта**

- *Водило и выходной вал представляют собой цельную конструкцию, что обеспечивает максимальную жесткость на кручение*
- *Планетарные шестерни с игольчатыми роликами обеспечивают максимальную площадь контакта, что повышает жесткость и выходной крутящий момент*
- *Шестерни науглерожены и закалены до твердости HRC62 для оптимального износа и ударной вязкости*
- *Входная зажимная втулка редуктора имеет разрезную структуру с двойным затяжением, что обеспечивает максимальное усилие зажима и безлюфтовую передачу мощности*
- *Шестерни сконструированы с помощью специального программного обеспечения, дающего оптимальную геометрию зубьев, что обеспечивает снижение шума*

## Технические характеристики

Характеристики	Ед.изм	Ступени	Перед. отн.*	DAE050	DAE070	DAE090	DAE120	DAE155	DAE205	DAE235
Номинальный крутящий момент	Нм	1 (L1)	3	20	55	130	208	342	588	1140
			4	19	50	140	290	542	1050	1700
			5	22	60	160	330	650	1200	2000
			7	19	50	140	300	550	1100	1800
			8	17	45	120	260	500	1000	1600
			10	14	40	100	230	450	900	1500
		2 (L2)	15	20	55	130	208	342	588	1140
			16	19	50	140	290	542	1050	1700
			20	19	50	140	290	542	1050	1700
			25	22	60	160	330	650	1200	2000
			30	20	55	150	310	600	1100	1900
			35	19	50	140	300	550	1100	1800
			40	17	45	120	260	500	1000	1600
			50	22	60	160	330	650	1200	2000
			70	19	50	140	300	550	1100	1800
			80	17	45	120	260	500	1000	1600
			100	14	40	100	230	450	900	1500
			Максимальный момент ускорения	Нм	1,2	3~100	180% от номинального момента			
Момент аварийного выключения	Нм	1,2	3~100	300% от номинального момента						
Номинальная входная скорость	об/мин	1,2	3~100	5000	5000	4000	4000	3000	3000	2000
Максимальная входная скорость	об/мин	1,2	3~100	10000	10000	8000	8000	6000	6000	4000
Угловой люфт P0 (высокоточный)	угл.мин	1	3~10	–	≤2	≤2	≤2	≤2	≤2	≤2
		2	15~100	–	≤3	≤3	≤3	≤3	≤3	≤3
Угловой люфт P1 (пониженный)	угл.мин	1	3~10	–	≤3	≤3	≤3	≤3	≤3	≤3
		2	15~100	–	≤5	≤5	≤5	≤5	≤5	≤5
Угловой люфт P2 (стандартный)	угл.мин	1	3~10	≤12	≤5	≤5	≤5	≤5	≤5	≤5
		2	15~100	≤16	≤8	≤8	≤8	≤8	≤8	≤8
Жесткость на кручение	Нм/ угл.мин	1,2	3~100	3	7	14	25	50	145	225
Максимальное радиальное усилие	Н	1,2	3~100	780	1530	3250	6700	9400	14500	50000
Максимальное осевое усилие	Н	1,2	3~100	390	765	1625	3350	4700	7250	25000
Срок службы	Часы	1,2	3~100	20000						
КПД	%	1	3~10	≥97						
		2	15~100	≥94						
Масса	кг	1	3~10	0.6	1.2	3.7	7.5	16	36	53
		2	15~100	0.7	1.6	4.2	10.7	17	37	54
Рабочая температура	°С	1,2	3~100	-10°С ~ +90°С						
Класс защиты		1,2	3~100	IP65						
Смазка		1,2	3~100	Синтетическая консистентная смазка						
Монтажное положение		1,2	3~100	Любое						
Уровень шума	дБ(А)	1,2	3~100	≤56	≤58	≤60	≤63	≤65	≤67	≤70

\*Дополнительные передаточные числа  $i=6, 60$



## Моменты инерции (применительно ко входу редуктора)

Характеристики	Ед.изм	Ступени	Перед. отн.	DAE050	DAE070	DAE090	DAE120	DAE155	DAE205	DAE235
<i>Момент инерции <math>J_{1v}</math></i>	Нм	1 (L1)	3	0.03	0.16	0.61	3.25	9.21	28.98	69.61
			4	0.03	0.14	0.48	2.74	7.54	23.67	54.37
			5	0.03	0.13	0.47	2.71	7.42	23.29	53.27
			6	0.03	0.13	0.45	2.65	7.25	22.75	51.72
			7	0.03	0.13	0.45	2.62	7.14	22.48	50.97
			8	0.03	0.13	0.44	2.58	7.07	22.59	50.84
			10	0.03	0.13	0.44	2.57	7.03	22.51	50.56
		2 (L2)	15	0.03	0.03	0.13	0.47	2.71	7.42	23.29
			16	0.03	0.03	0.13	0.47	2.71	7.42	23.29
			20	0.03	0.03	0.13	0.47	2.71	7.42	23.29
			25	0.03	0.03	0.13	0.47	2.71	7.42	23.29
			30	0.03	0.03	0.13	0.47	2.71	7.42	23.29
			35	0.03	0.03	0.13	0.47	2.71	7.42	23.29
			40	0.03	0.03	0.13	0.47	2.71	7.42	23.29
			50	0.03	0.03	0.13	0.44	2.57	7.03	22.51
			60	0.03	0.03	0.13	0.44	2.57	7.03	22.51
			70	0.03	0.03	0.13	0.44	2.57	7.03	22.51
			80	0.03	0.03	0.13	0.44	2.57	7.03	22.51
			100	0.03	0.03	0.13	0.44	2.57	7.03	22.51



# DAE Высокоточный планетарный редуктор



**Размеры: 1-ступенчатый (L1)**

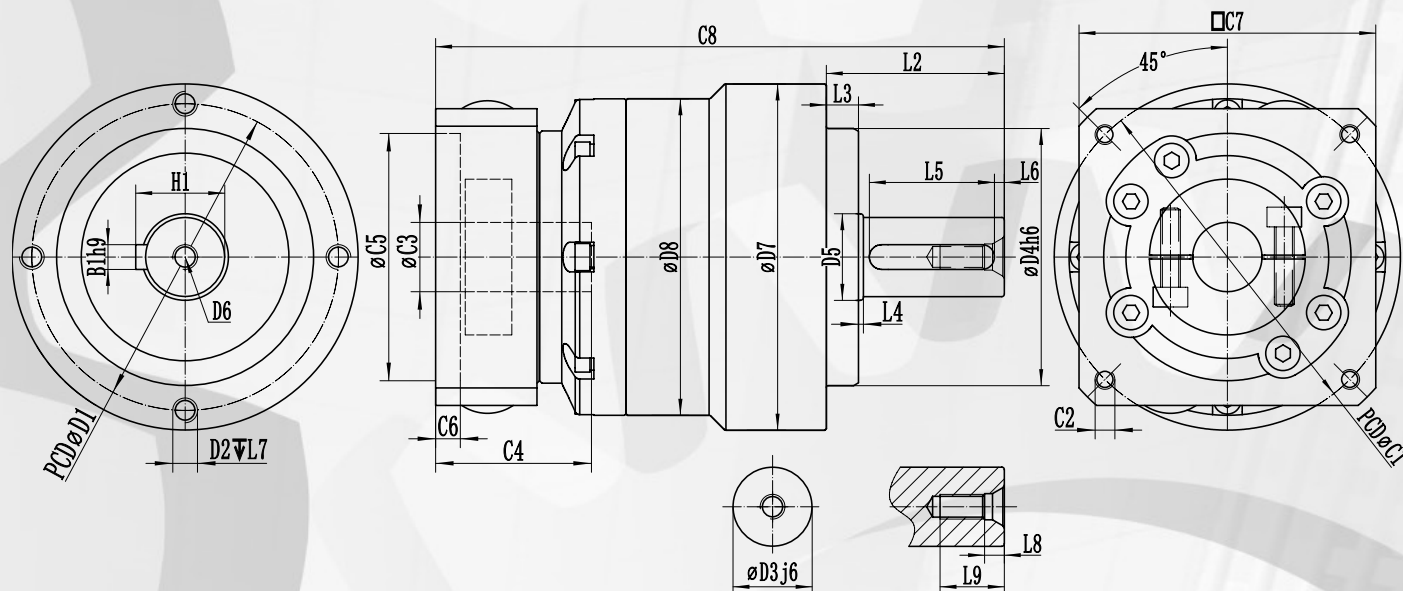

Размер	DAE050	DAE070		DAE090		DAE120		DAB155	DAE205	DAE235
D1	44	62		80		108		140	184	210
D2	M4×0.7P	M5×0.8P		M6×1.0P		M8×1.25P		M10×1.5P	M12×1.75P	M16×2.0P
D3 j6	12	16		22		32		40	55	75
D4 g6	35	52		68		90		120	160	180
D5	15	18		30		40		50	70	85
D6	M4×0.7P	M5×0.8P		M8×1.25P		M12×1.75P		M16×2.0P	M20×2.5P	M20×2.5P
D7	50	70		90		120		155	205	235
D8	53	64		94		125		150	200	225
L2	24.5	36		46		70		97	100	126
L3	4	6.5		8		17		15	15	18
L4	1	1		1		1.5		3	3	3
L5	14	25		32		40		63	70	90
L6	2	2		3		5		5	6	7
L7	10	10		12		16		20	22	28
L8	3.2	4.8		7.2		10		12	15	15
L9	10	12.5		19		28		36	42	42
C1*	46	70	90	90	145	145	200	200	200	235
C2*	M4×0.7P	M4	M5	M5	M8	M8	M12	M12×1.75P	M12×1.75P	M12×1.75P
C3*	8	≤14	≤19	≤19	≤24	≤24	≤35	≤35/≤42	≤42	≤42/≤55
C4*	26	31.5	41	41	59	60	81	81	114	117
C5**	30	50	70	70	110	110	114.3	114.3	114.3	200
C6*	5	5	5	6	14	14	19	19	24	20
C7*	42	60	80	80	130	130	180	180	180	220
C8*	86	115	128	145	163	199.5	221.5	279	318	377
B1 h9	4	5		6		10		12	16	20
H1	13.5	18		24.5		35		43	59	79.5

\*Размеры могут отличаться в зависимости от двигателя. Возможно использование двигателей с другими размерами, при необходимости обращайтесь в ООО «НТЦ Приводная Техника».

## Размеры: 2-ступенчатый (L2)

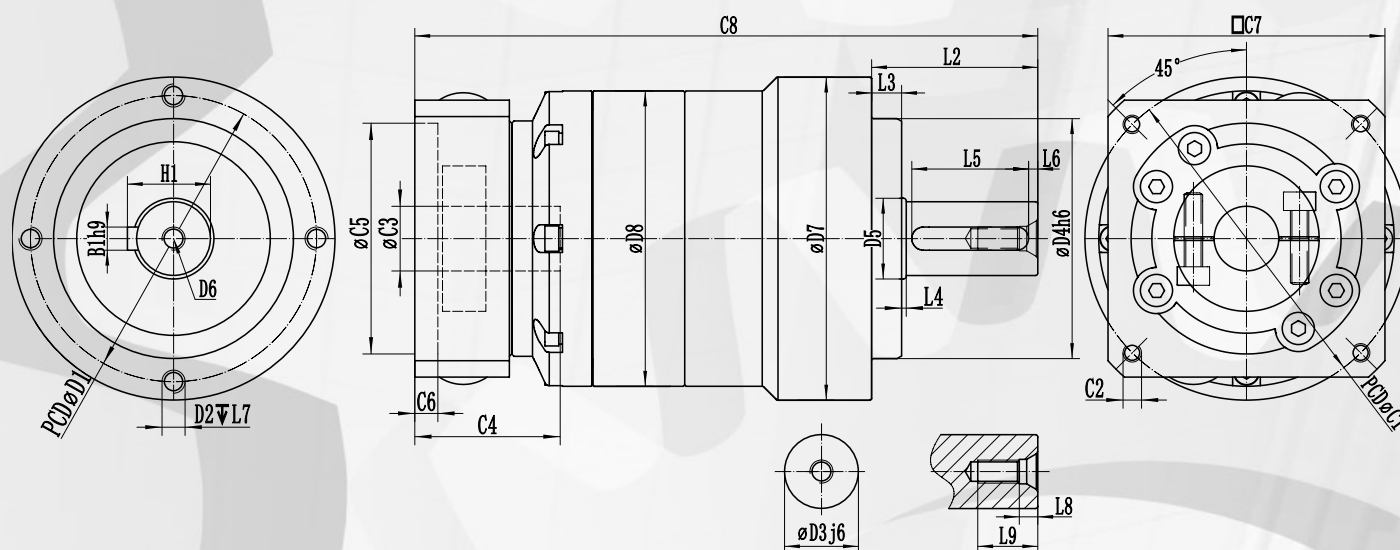

Размер	DAE050	DAE070	DAE090	DAE120	DAE155	DAE205	DAE235				
D1	44	62	80	108	140	184	210				
D2	M4×0.7P	M5×0.8P	M6×1.0P	M8×1.25P	M10×1.5P	M12×1.75P	M16×2.0P				
D3 j6	12	16	22	32	40	55	75				
D4 g6	35	52	68	90	120	160	180				
D5	15	18	30	40	50	70	85				
D6	M4×0.7P	M5×0.8P	M8×1.25P	M12×1.75P	M16×2.0P	M20×2.5P	M20×2.5P				
D7	50	70	90	120	155	205	235				
D8	53	64	94	125	150	200	225				
L2	24.5	36	46	70	97	100	126				
L3	4	6.5	8	17	15	15	18				
L4	1	1	1	1.5	3	3	3				
L5	14	25	32	40	63	70	90				
L6	2	2	3	5	5	6	7				
L7	10	10	12	16	20	22	28				
L8	3.2	4.8	7.2	10	12	15	15				
L9	10	12.5	19	28	36	42	42				
C1*	46	70	90	70	90	145	90	145	145	200	200
C2*	M4×0.7P	M4	M5	M4	M5	M8	M5	M8	M8×1.25P	M12×1.75P	M12×1.75P
C3*	8	≤14	≤19	≤14	≤19	≤24	≤19	≤24	≤24/≤28	≤35	≤42
C4*	26	31.5	41	31.5	41	59	41	60	66	80	114
C5*	30	50	70	50	70	110	70	110	110	114.3	114.3
C6*	5	5	5	5	6	14	6	14	10	9	24
C7*	42	60	80	60	80	130	80	130	130	180	180
C8*	107	141.5	154.5	162.5	179	197	214	244.5	340	352.5	441.5
B1 h9	4	5	6	10	12	16	20				
H1	13.5	18	24.5	35	43	59	79.5				

\*Размеры могут отличаться в зависимости от двигателя. Возможно использование двигателей с другими размерами, при необходимости обращайтесь в ООО «НТЦ Приводная Техника».

# **DVRB** *Высокоточный планетарный редуктор*



- *Малый люфт*
- *Низкий уровень шума*
- *Высокая производительность*
- *Длительный срок службы*

## **Код заказа**

D VRB 060 010 S1 P2

1 2 3 4 5 6

1 *Drive Technique: Приводная техника*

2 *VRB: Тип редуктора*

3 *Типоразмер: 042, 060, 090, 115, 140, 180, 220*

4 *Передаточное отношение: 3.....100*

5 *Тип выходного вала: S1 Гладкий вал*

*S2 Вал со шпонкой*

6 *Угловой люфт:*

*P2 Стандартный*

## **Характеристика продукта**

- *Водило и выходной вал представляют собой цельную конструкцию, что обеспечивает максимальную жесткость на кручение*
- *Планетарные шестерни с игольчатыми роликами обеспечивают максимальную площадь контакта, что повышает жесткость и выходной крутящий момент*
- *Шестерни науглерожены и закалены до твердости HRC62 для оптимального износа и ударной вязкости*
- *Входная зажимная втулка редуктора имеет разрезную структуру с двойным затяжением, что обеспечивает максимальное усилие зажима и безлюфтовую передачу мощности*
- *Шестерни сконструированы с помощью специального программного обеспечения, дающего оптимальную геометрию зубьев, что обеспечивает снижение шума*



## Технические характеристики

Характеристики	Ед.изм	Ступени	Перед. отн.*	DVRB042	DVRB060	DVRB090	DVRB115	DVRB140	DVRB180	DVRB220
Номинальный крутящий момент	Нм	1 (L1)	3	19	50	130	208	342	588	1140
			4	20	55	140	290	542	1050	1700
			5	22	60	160	330	650	1200	2000
			7	19	50	140	300	550	1100	1800
			8	17	45	120	260	500	1000	1600
			10	14	40	100	230	450	900	1500
		2 (L2)	15	20	55	130	208	342	588	1140
			16	20	55	140	290	542	1050	1700
			20	19	50	140	290	542	1050	1700
			25	22	60	160	330	650	1200	2000
			30	20	55	150	310	600	1100	1900
			35	19	50	140	300	550	1100	1800
			40	17	45	120	260	500	1000	1600
			50	22	60	160	330	650	1200	2000
			70	19	50	140	300	550	1100	1800
			80	17	45	120	260	500	1000	1600
			100	14	40	100	230	450	900	1500
			Максимальный момент ускорения	Нм	1,2	3~100	180% от номинального момента			
Момент аварийного выключения	Нм	1,2	3~100	300% от номинального момента						
Номинальная входная скорость	об/мин	1,2	3~100	5000	5000	4000	4000	3000	3000	2000
Максимальная входная скорость	об/мин	1,2	3~100	10000	10000	8000	8000	6000	6000	4000
Угловой люфт P2 (стандартный)	угл.мин	1	3~10	≤12	≤5	≤5	≤5	≤5	≤5	≤5
		2	15~100	≤16	≤8	≤8	≤8	≤8	≤8	≤8
Жесткость на кручение	Нм/ угл.мин	1,2	3~100	3	7	14	25	50	145	225
Максимальное радиальное усилие	Н	1,2	3~100	780	1530	3250	6700	9400	14500	50000
Максимальное осевое усилие	Н	1,2	3~100	390	765	1625	3350	4700	7250	25000
Срок службы	Часы	1,2	3~100	20000						
КПД	%	1	3~10	≥97						
		2	15~100	≥94						
Масса	кг	1	3~10	0.6	1.5	3.7	7.8	16	36	53
		2	15~100	0.7	1.6	4.2	11	17	37	54
Рабочая температура	°С	1,2	3~100	-10°С ~ +90°С						
Класс защиты		1,2	3~100	IP65						
Смазка		1,2	3~100	Синтетическая консистентная смазка						
Монтажное положение		1,2	3~100	Любое						
Уровень шума	дБ(А)	1,2	3~100	≤56	≤58	≤60	≤63	≤65	≤67	≤70

\*Дополнительные передаточные числа  $i=6, 60$

# DVRB *Высокоточный планетарный редуктор*



## **Моменты инерции (применительно ко входу редуктора)**

Характеристики	Ед.изм	Ступени	Перед. отн.	DVRB042	DVRB060	DVRB090	DVRB115	DVRB140	DVRB180	DVRB220
Момент инерции $J_{1v}$	Нм	1 (L1)	3	0.053	0.22	1.2	5.3	20	44	90
			4	0.041	0.17	0.95	4.1	15	28	62
			5	0.036	0.16	0.86	3.6	14	22	52
			6	0.034	0.15	0.82	3.3	13	18	47
			7	0.032	0.14	0.79	3.2	12	16	42
			8	0.031	0.14	0.77	3.1	12	15	40
			10	0.03	0.14	0.75	3	11	14	38
		2 (L2)	15	0.035	0.14	0.72	2.8	11	12	36
			20	0.034	0.13	0.72	2.8	11	12	35
			25	0.034	0.13	0.71	2.8	11	12	35
			30	0.03	0.13	0.7	2.7	10	11	34
			35	0.034	0.13	0.71	2.7	11	12	35
			40	0.03	0.13	0.7	2.7	10	11	33
			50	0.03	0.13	0.69	2.7	10	11	33
			60	0.03	0.13	0.69	2.7	10	11	33
			70	0.03	0.13	0.69	2.7	10	11	33
			80	0.03	0.13	0.69	2.7	10	11	33
			100	0.03	0.13	0.69	2.7	10	11	33

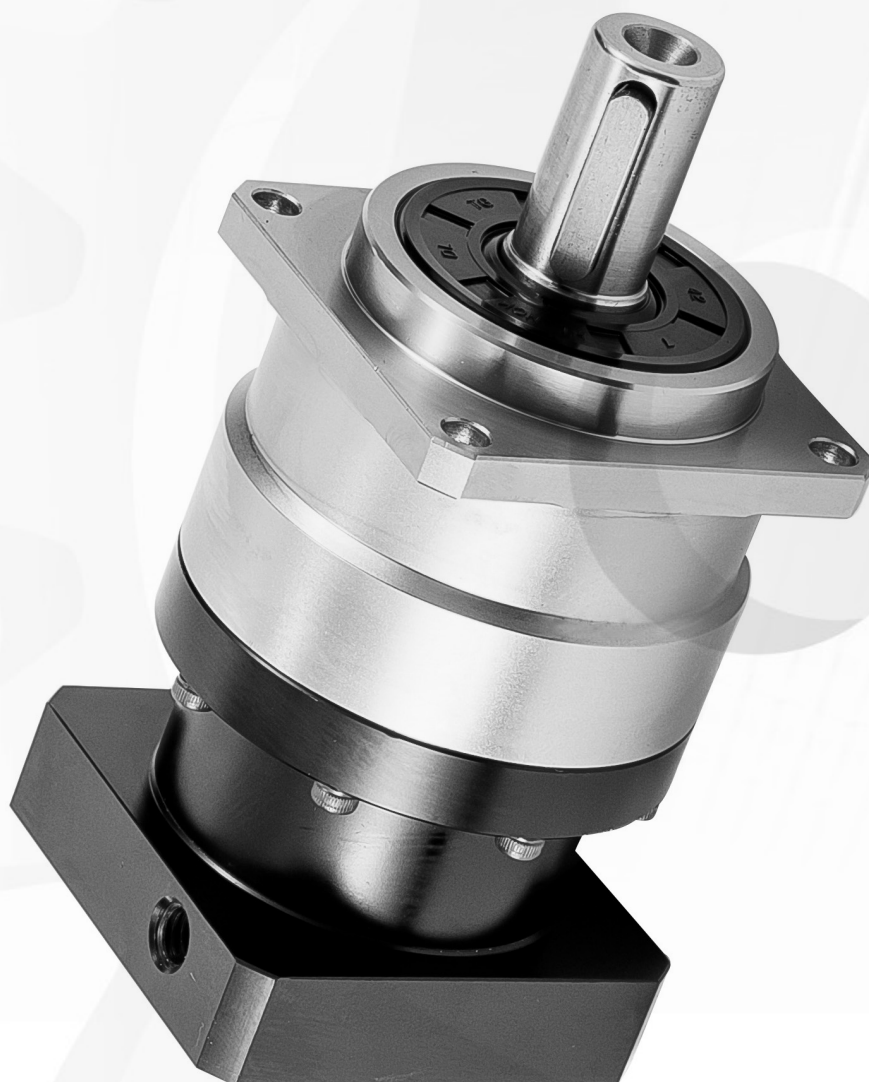

# DVRB *Высокоточный планетарный редуктор*



**Размеры: 1-ступенчатый (L1)**

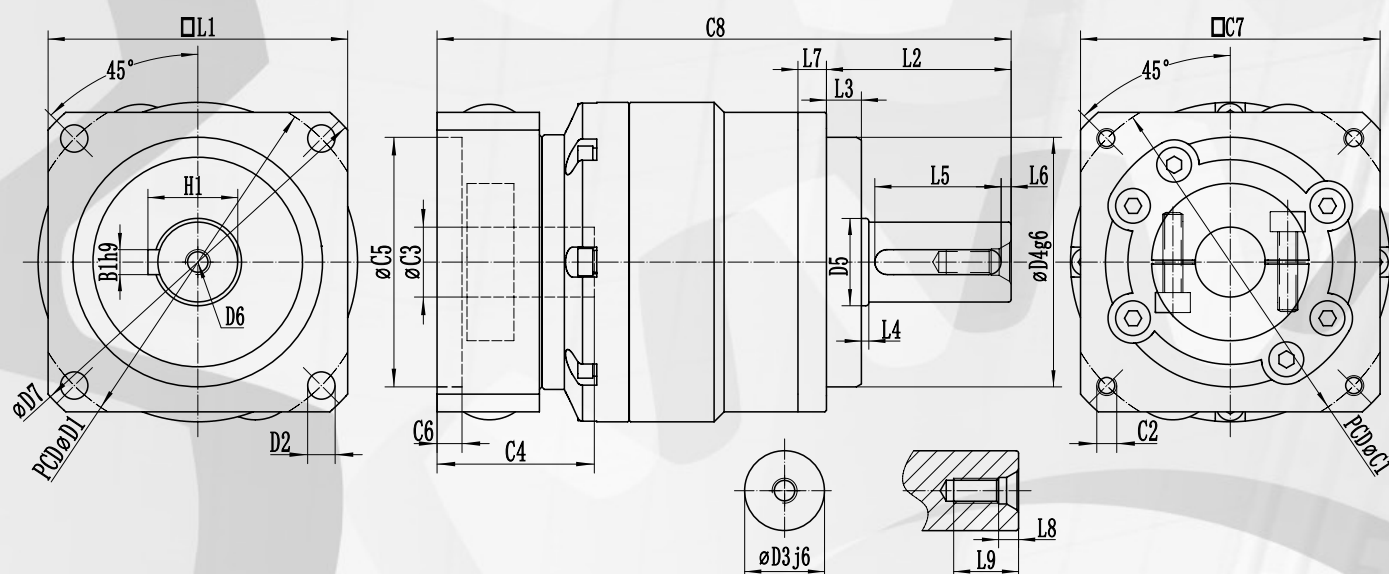

Размер	DVRB042	DVRB060	DVRB090	DVRB115	DVRB140	DVRB180	DVRB220			
D1	–	70	100	130	165	215	250			
D2	–	5.5	6.6	9	11	13.5	17			
D3 j6	–	16	22	32	40	55	75			
D4 g6	–	50	80	110	130	160	180			
D5	–	18	30	40	50	70	85			
D6	–	M5×0.8P	M8×1.25P	M12×1.75P	M16×2.0P	M20×2.5P	M20×2.5P			
D7	–	80	116	152	185	240	290			
L1	–	60	90	115	140	180	220			
L2	–	37	48	60	95	105	138			
L3	–	7	10	7	13	20	30			
L4	–	1.5	1.5	2	3	3	3			
L5	–	25	32	40	63	70	90			
L6	–	2	3	5	5	6	7			
L7	–	6	8	10	12	15	20			
L8	–	4.8	7.2	10	12	15	15			
L9	–	12.5	19	28	36	42	42			
C1*	–	70	90	145	145	200	235			
C2*	–	M4	M5	M5	M8	M8	M12	M12×1.75P	M12×1.75P	M12×1.75P
C3*	–	≤14	≤19	≤19	≤24	≤24	≤35	≤35/≤42	≤42	≤42/≤55
C4*	–	31.5	41	41	59	60	81	81	114	117
C5*	–	50	70	70	110	110	114.3	114.3	114.3	200
C6*	–	5	5	6	14	14	19	19	24	20
C7*	–	60	80	80	130	130	180	180	180	220
C8*	–	115	128	145	163	199.5	221.5	279	318	377
B1 h9	–	5	6	10	12	16	20			
H1	–	18	24.5	35	43	59	79.5			

\*Размеры могут отличаться в зависимости от двигателя. Возможно использование двигателей с другими размерами, при необходимости обращайтесь в ООО «НТЦ Приводная Техника».

# DVRB *Высокоточный планетарный редуктор*



**Размеры: 2-ступенчатый (L2)**

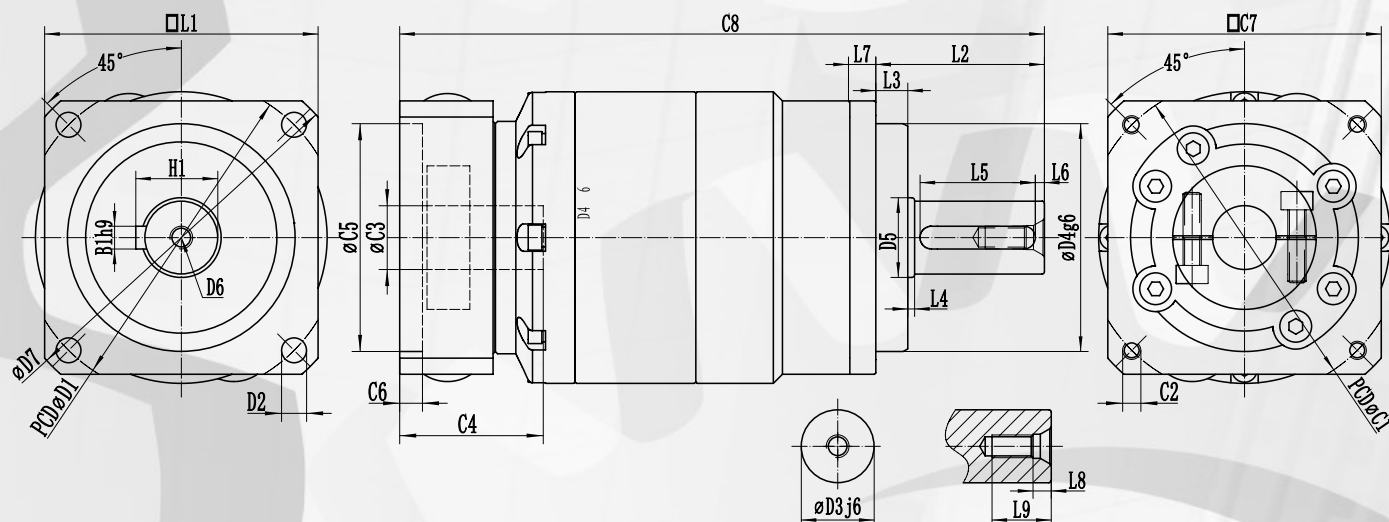

Размер	DVRB042	DVRB060		DVRB090			DVRB115		DVRB140		DVRB180		DVRB220	
D1	–	70		100			130		165		215		250	
D2	–	5.5		6.6			9		11		13.5		17	
D3 j6	–	16		22			32		40		55		75	
D4 g6	–	50		80			110		130		160		180	
D5	–	18		30			40		50		70		85	
D6	–	M5×0.8P		M8×1.25P			M12×1.75P		M16×2.0P		M20×2.5P		M20×2.5P	
D7	–	80		116			152		185		240		290	
L1	–	60		90			115		140		180		220	
L2	–	37		48			60		95		105		138	
L3	–	7		10			7		13		20		30	
L4	–	1.5		1.5			2		3		3		3	
L5	–	25		32			40		63		70		90	
L6	–	2		3			5		5		6		7	
L7	–	7		8			10		12		15		20	
L8	–	4.8		7.2			10		12		15		15	
L9	–	12.5		19			28		36		42		42	
C1*	–	70	90	70	90	145	90	145	145	200	200	200	200	
C2*	–	M4	M5	M4	M5	M8	M5	M8	M8×1.25P	M12×1.75P	M12×1.75P	M12×1.75P	M12×1.75P	
C3*	–	≤14	≤19	≤14	≤19	≤24	≤19	≤24	≤24/≤28	≤35	≤35	≤35	≤42	
C4*	–	31.5	41	31.5	41	59	41	60	66	80	80	80	114	
C5*	–	50	70	50	70	110	70	110	110	114.3	114.3	114.3	114.3	
C6*	–	5	5	5	6	14	6	14	10	9	9	9	24	
C7*	–	60	80	60	80	130	80	130	130	180	180	180	180	
C8*	–	141.5	154.5	162.5	179	197	214	244.5	340	352.5	352.5	352.5	441.5	
B1 h9	–	5		6			10		12		16		20	
H1	–	18		24.5			35		43		59		79.5	

\*Размеры могут отличаться в зависимости от двигателя. Возможно использование двигателей с другими размерами, при необходимости обращайтесь в ООО «НТЦ Приводная Техника».

# DVRBR *Высокоточный угловой редуктор*



- *Малый люфт*
- *Низкий уровень шума*
- *Высокая производительность*
- *Длительный срок службы*

## **Код заказа**

D VRBR 060 010 S1 P2

1 2 3 4 5 6

1 *Drive Technique: Приводная техника*

2 *VRBR: Тип редуктора*

3 *Типоразмер: 042, 060, 090, 115, 140, 180*

4 *Передаточное отношение: 3.....200*

5 *Тип выходного вала: S1 Гладкий вал*

*S2 Вал со шпонкой*

6 *Угловой люфт:*

*P2 Стандартный*

## **Характеристика продукта**

- *Водило и выходной вал представляют собой цельную конструкцию, что обеспечивает максимальную жесткость на кручение*
- *Планетарные шестерни с игольчатыми роликами обеспечивают максимальную площадь контакта, что повышает жесткость и выходной крутящий момент*
- *Шестерни науглерожены и закалены до твердости HRC62 для оптимального износа и ударной вязкости*
- *Входная зажимная втулка редуктора имеет разрезную структуру с двойным затяжением, что обеспечивает максимальное усилие зажима и безлюфтовую передачу мощности*
- *Спирально-коническая зубчатая передача обеспечивает высокий выходной крутящий момент, более чем на 30% выше, чем прямозубая коническая передача*
- *Использование спирально-конической зубчатой передачи обеспечивает в 8 раз большую входную скорость, чем прямозубая коническая передача*
- *Шестерни сконструированы с помощью специального программного обеспечения, дающего оптимальную геометрию зубьев, что обеспечивает снижение шума*
- *Оптимальный анализ ошибок движения и строгий контроль процессов обеспечивают высокую точность зацепления зубьев спирально-конической зубчатой передачи*

# DVRBR *Высокоточный угловой редуктор*



ПРИВОДНАЯ  
ТЕХНИКА™

## Технические характеристики

Характеристики	Ед.изм	Ступени	Перед. отн.*	DVRBR 042**	DVRBR060	DVRBR090	DVRBR115	DVRBR140	DVRBR180
Номинальный крутящий момент	Нм	1 (L1)	3	–	36	90	195	342	588
			4	–	48	120	260	520	1040
			5	–	60	150	325	650	1200
			7	–	50	140	300	550	1100
			10	–	60	160	330	650	1200
			12	–	55	150	310	600	1100
			14	–	50	140	300	550	1100
			20	–	40	100	230	450	900
		2 (L2)	15	–	55	130	208	342	588
			25	–	60	150	325	650	1200
			30	–	55	150	310	600	1100
			40	–	50	140	290	542	1050
			50	–	60	160	330	650	1200
			70	–	50	140	300	550	1100
			100	–	60	160	330	650	1200
			120	–	55	150	310	600	1100
			140	–	50	140	300	550	1100
			160	–	45	120	260	500	1000
			200	–	40	100	230	450	900
			Макс. момент ускорения	Нм	1,2	3~200	180% от номинального момента		
Момент аварийного выключения	Нм	1,2	3~200	300% от номинального момента					
Номинальная входная скорость	об/мин	1,2	3~200	5000	5000	4000	4000	3000	3000
Максимальная входная скорость	об/мин	1,2	3~200	10000	10000	8000	8000	6000	6000
Угловой люфт P2 (стандартный)	угл.мин	1	3~20	–	≤10	≤10	≤10	≤10	≤10
		2	15~200	–	≤13	≤13	≤13	≤13	≤13
Жесткость на кручение	Нм/угл.мин	1,2	3~200	–	7	14	25	50	145
Максимальное радиальное усилие	Н	1,2	3~200	780	1530	3250	6700	9400	14500
Максимальное осевое усилие	Н	1,2	3~200	390	765	1625	3350	4700	7250
Срок службы	Часы	1,2	3~200	20000					
КПД	%	1	3~20	≥95					
		2	15~200	≥92					
Масса	кг	1	3~20	–	2.1	6.4	13	24.5	51
		2	15~200	–	1.5	7.8	14.2	27.5	54
Рабочая температура	°С	1,2	3~200	–10°С ~ +90°С					
Класс защиты		1,2	3~200	IP65					
Смазка		1,2	3~200	Синтетическая консистентная смазка					
Монтажное положение		1,2	3~200	Любое					
Уровень шума	дБ(А)	1,2	3~200	–	≤63	≤65	≤68	≤70	≤72

\*Дополнительные передаточные числа  $i=6, 8, 35, 60, 80$

\*\*по запросу



# DVRBR *Высокоточный угловой редуктор*



## **Моменты инерции (применительно ко входу редуктора)**

Характеристики	Ед.изм	Ступени	Перед. отн.	DVRBR042	DVRBR060	DVRBR090	DVRBR115	DVRBR140	DVRBR180
Момент инерции $J_1$	Нм	1 (L1)	3~10	0.09	0.35	2.25	6.84	23.4	68.9
			12~14	0.035	0.07	1.87	6.25	21.8	65.6
			20	0.03	0.07	1.87	6.25	21.8	65.6
		2 (L2)	15	0.09	0.35	2.25	6.84	23.4	68.9
			25~100	0.09	0.09	0.35	2.25	6.84	23.4
			120~200	0.007	0.01	0.31	1.87	6.25	21.8

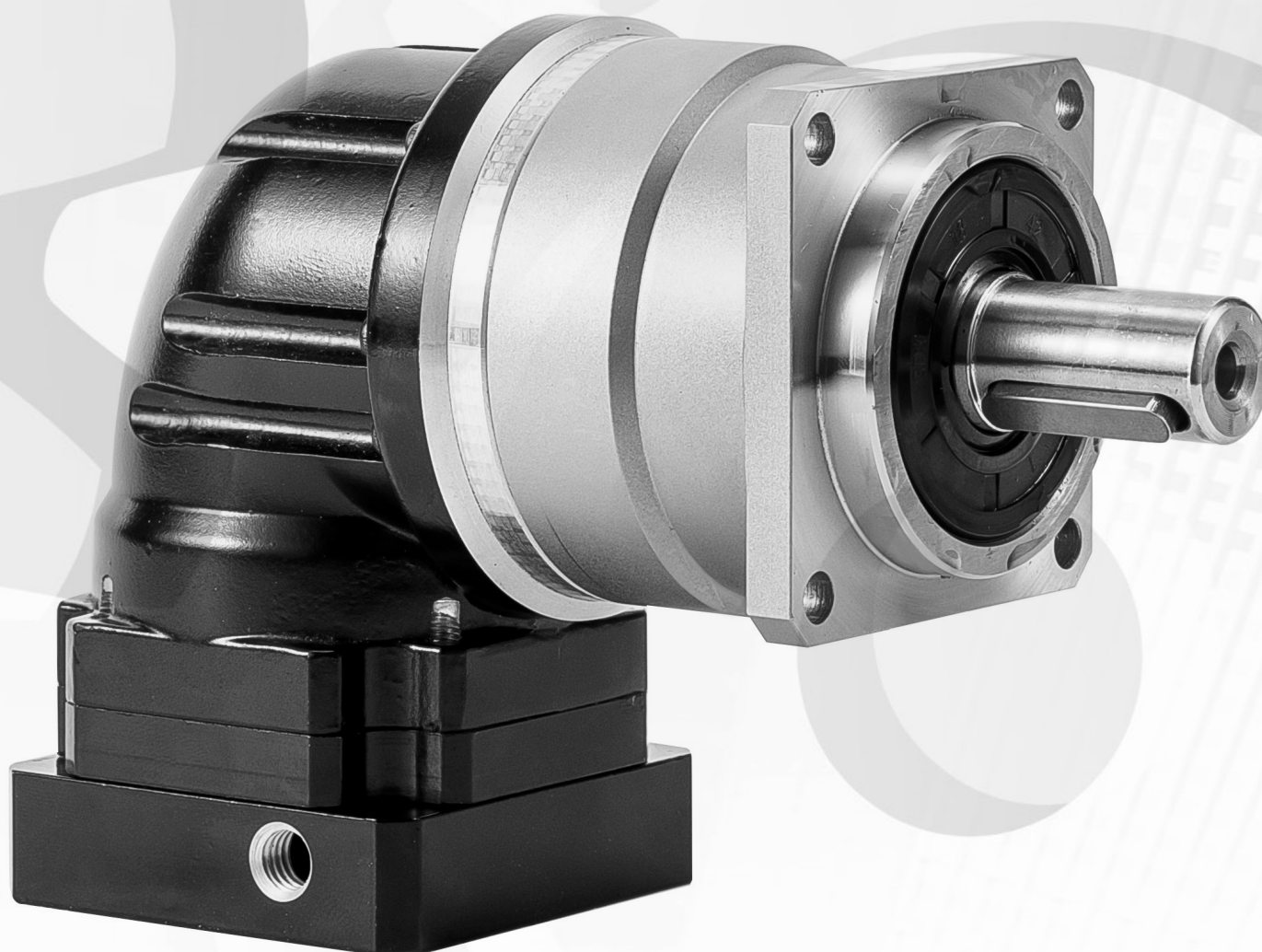

# DVRBR *Высокоточный угловой редуктор*



**Размеры: 1-ступенчатый (L1)**

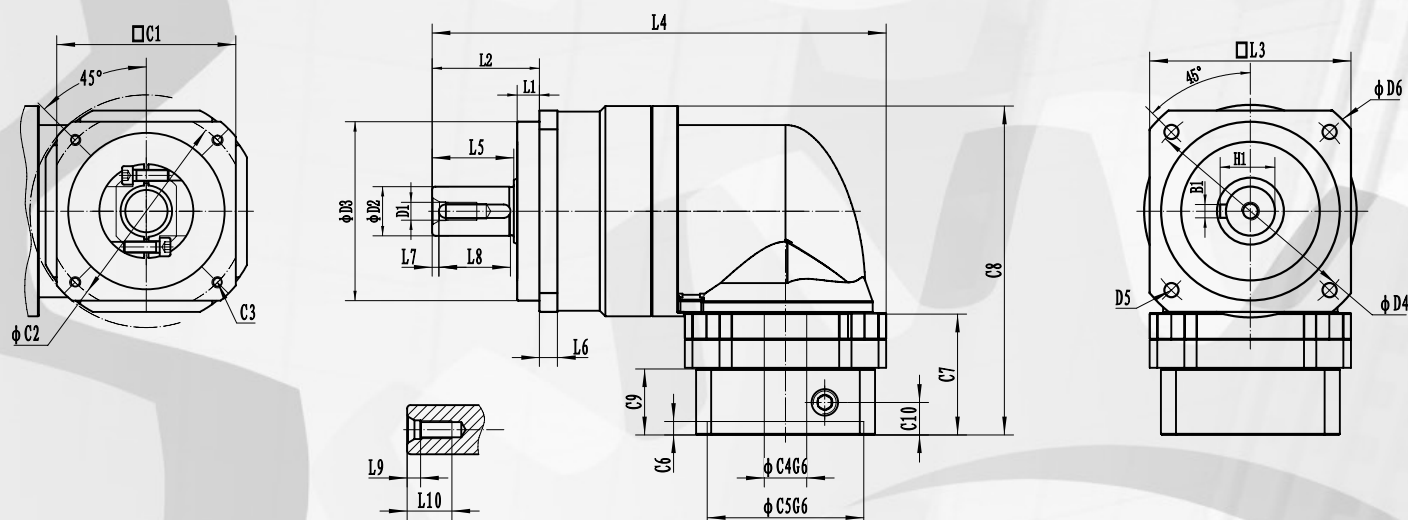

Размер	DVRBR042*	DVRBR060	DVRBR090	DVRBR115	DVRBR140	DVRBR180*
D1	—	M5	M8	M12	M16	—
D2 j6	—	16	22	32	40	—
D3 g6	—	50	80	110	130	—
D4	—	70	100	130	165	—
D5	—	4×ø5.5	4×ø6.6	4×ø9	4×ø11	—
D6	—	80	116	152	185	—
L1	—	7	10	7	13	—
L2	—	37	48	60	95	—
L3	—	60	90	115	140	—
L4	—	149.5	203	266.5	359	—
L5	—	28.5	36.5	51	79	—
L6	—	6	8	10	12	—
L7	—	3	3	5	5	—
L8	—	25.3	32	40	63	—
L9	—	4	6	10	16	—
L10	—	13	20	28	36	—
C1	—	60	80	130	180	—
C2	—	70	90	145	200	—
C3	—	4×M4	4×M5	4×M8	4×M12	—
C4 G6	—	14	19	24	35	—
C5 G6	—	50	70	110	114.3	—
C6	—	3.5	6	14	19	—
C7	—	35	54	81	81	—
C8	—	104.5	147	194.5	250.5	—
C9	—	24.2	29.5	45	57	—
C10	—	9.5	14.5	27	32	—
B1 h9	—	5	6	10	12	—
H1	—	18	24.5	35	43	—

\*по запросу

# DVRBR *Высокоточный угловой редуктор*



**Размеры: 2-ступенчатый (L2)**

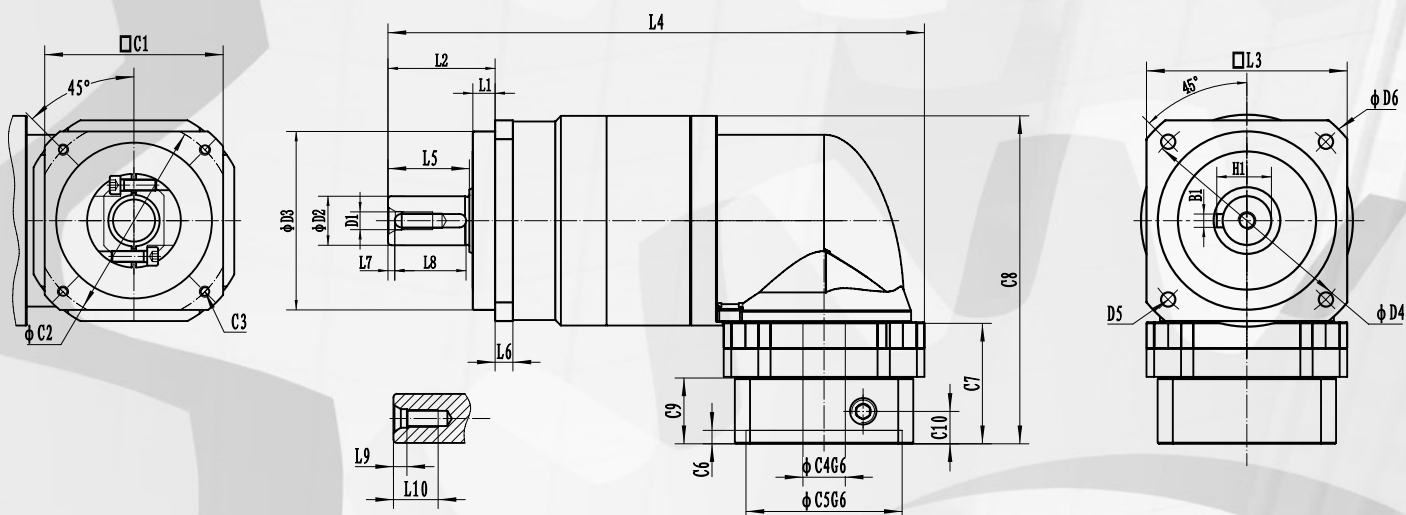

Размер	DVRBR042*	DVRBR060	DVRBR090	DVRBR115	DVRBR140	DVRBR180*
D1	—	M5	M8	M12	M16	—
D2 j6	—	16	22	32	40	—
D3 g6	—	50	80	110	130	—
D4	—	70	100	130	165	—
D5	—	4×ø5.5	4×ø6.6	4×ø9	4×ø11	—
D6	—	80	116	152	185	—
L1	—	7	10	7	13	—
L2	—	37	48	60	95	—
L3	—	60	90	115	140	—
L4	—	181.5	240.5	290	431	—
L5	—	28.5	36.5	51	79	—
L6	—	6	8	10	12	—
L7	—	3	3	5	5	—
L8	—	25.3	32	40	63	—
L9	—	4	6	10	16	—
L10	—	13	20	28	36	—
C1	—	60	80	130	180	—
C2	—	70	90	145	200	—
C3	—	4×M4	4×M5	4×M8	4×M12	—
C4 G6	—	14	19	24	35	—
C5 G6	—	50	70	110	114.3	—
C6	—	3.5	6	11.5	19	—
C7	—	35	54	67	81	—
C8	—	104.5	147	175.5	250.5	—
C9	—	24.2	29.5	42.5	57	—
C10	—	9.5	14.5	27	32	—
B1 h9	—	5	6	10	12	—
H1	—	18	24.5	35	43	—

\*по запросу

# **DADR** *Высокоточный угловой редуктор*



- *Малый люфт*
- *Низкий уровень шума*
- *Высокая производительность*
- *Длительный срок службы*

## **Код заказа**

D ADR 064 010 P2

1 2 3 4 5

1 *Drive Technique: Приводная техника*

5 *Угловой люфт:*

P1 *Пониженный*

2 *ADR: Тип редуктора*

P2 *Стандартный*

3 *Типоразмер: 064, 090, 110, 140, 200\**

4 *Передаточное отношение: 4...200*

*\* по запросу*

## **Характеристика продукта**

- *Водило и выходной вал представляют собой цельную конструкцию, что обеспечивает максимальную жесткость на кручение*
- *Планетарные шестерни с игольчатыми роликами обеспечивают максимальную площадь контакта, что повышает жесткость и выходной крутящий момент*
- *Шестерни науглерожены и закалены до твердости HRC62 для оптимального износа и ударной вязкости*
- *Входная зажимная втулка редуктора имеет разрезную структуру с двойным затяжением, что обеспечивает максимальное усилие зажима и безлюфтовую передачу мощности*
- *Спирально-коническая зубчатая передача обеспечивает высокий выходной крутящий момент, более чем на 30% выше, чем прямозубая коническая передача*
- *Использование спирально-конической зубчатой передачи обеспечивает в 8 раз большую входную скорость, чем прямозубая коническая передача*
- *Шестерни сконструированы с помощью специального программного обеспечения, дающего оптимальную геометрию зубьев, что обеспечивает снижение шума*
- *Оптимальный анализ ошибок движения и строгий контроль процессов обеспечивают высокую точность зацепления зубьев спирально-конической зубчатой передачи*

# DADR *Высокоточный угловой редуктор*



## Технические характеристики

Характеристики	Ед.изм	Ступени	Перед. отн.	DADR064	DADR090	DADR110	DADR140	DADR200*
Номинальный крутящий момент	Нм	1 (L1)	4	48	130	270	560	–
			5	60	160	330	650	–
			6	50	140	300	550	–
			7	50	140	300	550	–
			8	48	130	270	560	–
			10	60	160	330	650	–
			14	50	140	300	550	–
			16	48	130	270	560	–
			20	40	100	230	450	–
		2 (L2)	25	60	160	330	650	–
			35	50	140	300	550	–
			40	48	130	270	560	–
			50	60	160	330	650	–
			70	50	140	300	550	–
			100	60	160	330	650	–
			140	50	140	300	550	–
			200	40	100	230	450	–
			Максимальный момент ускорения	Нм	1,2	4~200	180% от номинального момента	
Момент аварийного выключения	Нм	1,2	4~200	300% от номинального момента				
Номинальная входная скорость	об/мин	1,2	4~200	5000	4000	4000	4000	–
Максимальная входная скорость	об/мин	1,2	4~200	10000	8000	8000	8000	–
Угловой люфт P1 (пониженный)	угл.мин	1	4~20	≤8	≤8	≤8	≤8	–
		2	25~200	≤10	≤10	≤10	≤10	–
Угловой люфт P2 (стандартный)	угл.мин	1	4~20	≤10	≤10	≤10	≤10	–
		2	25~200	≤13	≤13	≤13	≤13	–
Жесткость на кручение	Нм/ угл.мин	1,2	4~200	13	31	82	151	–
Максимальное радиальное усилие	Н	1,2	4~200	125	235	430	1300	–
Максимальное осевое усилие	Н	1,2	4~200	1050	2850	2990	10590	–
Срок службы	Часы	1,2	4~200	20000				
КПД	%	1	4~20	≥95				
		2	25~200	≥92				
Масса	кг	1	4~20	1.9	4.5	9.8	20.1	–
		2	25~200	2.1	5.9	10.5	21.9	–
Рабочая температура	°С	1,2	4~200	–10°С ~ +90°С				
Класс защиты		1,2	4~200	IP65				
Смазка		1,2	4~200	Синтетическая консистентная смазка				
Монтажное положение		1,2	4~200	Любое				
Уровень шума	дБ(А)	1,2	4~200	≤63	≤65	≤68	≤70	–

\* по запросу

# DADR *Высокоточный угловой редуктор*



## **Моменты инерции (применительно ко входу редуктора)**

Характеристики	Ед.изм	Число ступеней	Перед. отн.	DADR064	DADR090	DADR110	DADR140	DADR200*
Момент инерции $J_1$	Нм	1 (L1)	4~7	0.35	2.25	6.84	23.4	—
			10~20	0.07	1.87	6.25	21.8	—
		2 (L2)	25~100	0.09	0.35	2.25	6.84	—
			140~200	—	0.31	1.87	6.25	—

\*по запросу





# DADR *Высокоточный угловой редуктор*



**Размеры: 1-ступенчатый (L1)**

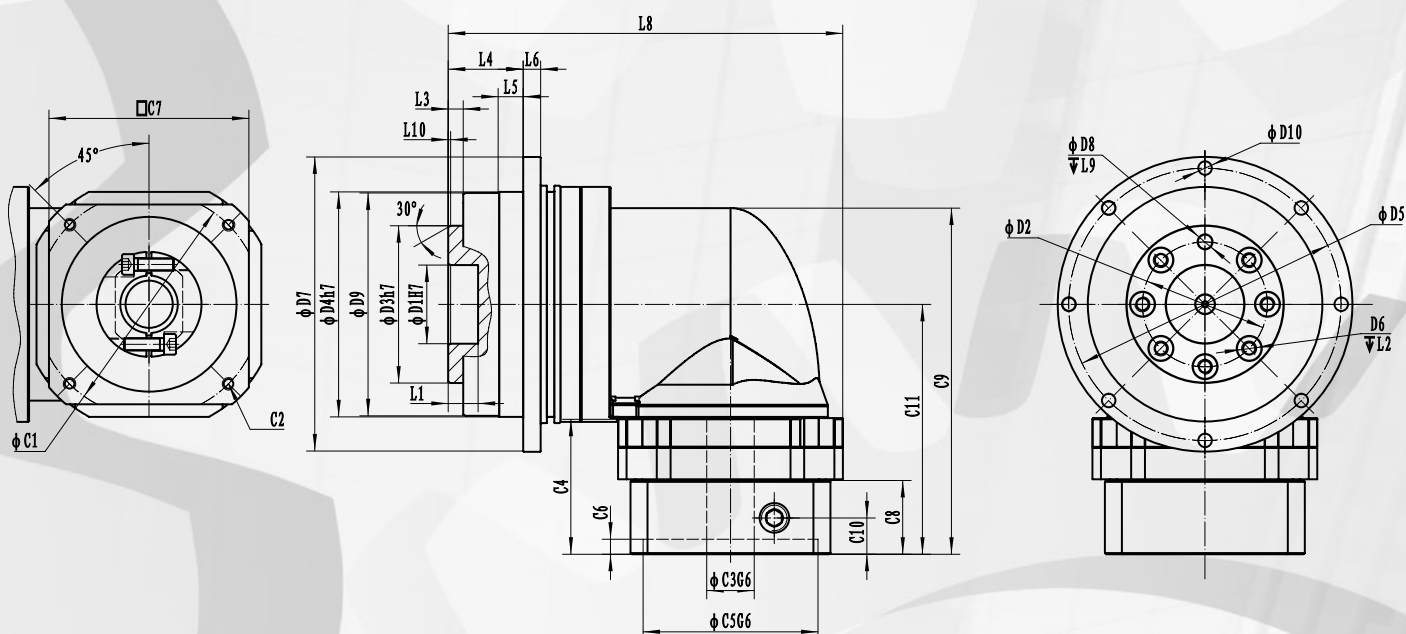

Размер	DADR064	DADR090	DADR110	DADR140	DADR200*
D1 H7	20	31.5	40	50	—
D2	31.5	50	63	80	—
D3 H7	40	63	80	100	—
D4 H7	64	90	110	140	—
D5	79	109	135	168	—
D6	7×M5	7×M6	11×M6	11×M8	—
D7	86	118	145	179	—
D8 H7	5	6	6	8	—
D9	63.2	89.2	109.2	139.2	—
D10	8×4.5	8×5.5	8×5.5	12×6.6	—
L1	8	12	12	12	—
L2	9	12	15	17	—
L3	3	6	6	6	—
L4	19.5	30	29	38	—
L5	7	10	10	14.6	—
L6	4	7	8	10	—
L8	114.5	158	190	248	—
L9	6	7	7	7	—
L10	0.5	1	1	1	—
C1	70	90	145	200	—
C2	4×M4	4×M5	4×M8	4×M12	—
C3 g6	≤14	≤19/≤24	≤24	≤35/≤42	—
C4	35	54	81	81	—
C5	50	70	110	114.3	—
C6	3.5	6	14	19	—
C7	60	80	130	180	—
C8	24.2	29.5	45	57	—
C9	104.5	147	194.5	250.5	—
C10	9.5	14.5	27	32	—
C11	70	100	132	175.5	—

\*по запросу

# DADR *Высокоточный угловой редуктор*



**Размеры: 2-ступенчатый (L2)**

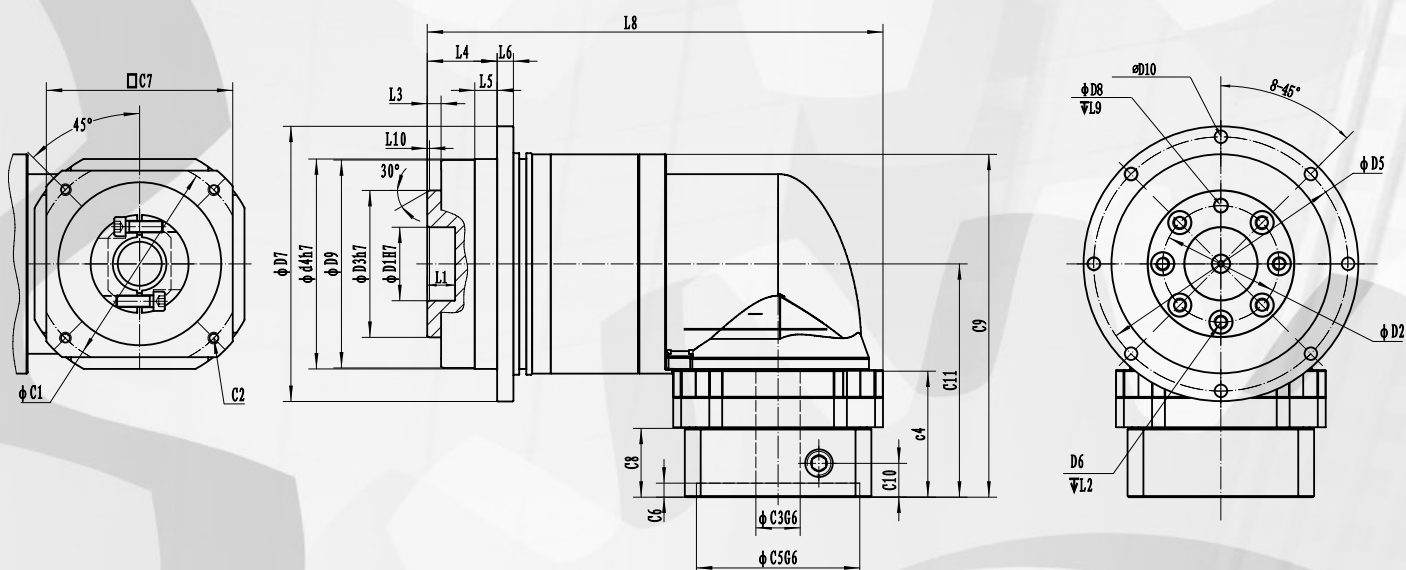

Размер	DADR064	DADR090	DADR110	DADR140	DADR200*
D1 H7	20	31.5	40	50	—
D2	31.5	50	63	80	—
D3 H7	40	63	80	100	—
D4 H7	64	90	110	140	—
D5	79	109	135	168	—
D6	7×M5	7×M6	11×M6	11×M8	—
D7	86	118	145	179	—
D8 H7	5	6	6	8	—
D9	63.2	89.2	109.2	139.2	—
D10	8×4.5	8×5.5	8×5.5	12×6.6	—
L1	8	12	12	12	—
L2	9	12	15	17	—
L3	3	6	6	6	—
L4	19.5	30	29	38	—
L5	7	10	10	14.6	—
L6	4	7	8	10	—
L8	146.5	195.5	219.5	325.5	—
L9	6	7	7	7	—
L10	0.5	1	1	1	—
C1	70	90	145	200	—
C2	4×M4	4×M5	4×M8	4×M12	—
C3 g6	≤14	≤19/≤24	≤24	≤35/≤42	—
C4	35	54	67	81	—
C5	50	70	110	114.3	—
C6	3.5	6	11.5	19	—
C7	60	80	130	180	—
C8	24.2	29.5	42.5	57	—
C9	104.5	147	160	250.5	—
C10	9.5	14.5	27	32	—
C11	70	100	113	175.5	—

\*по запросу

# DADR *Высокоточный угловой редуктор*



## Выходные размеры

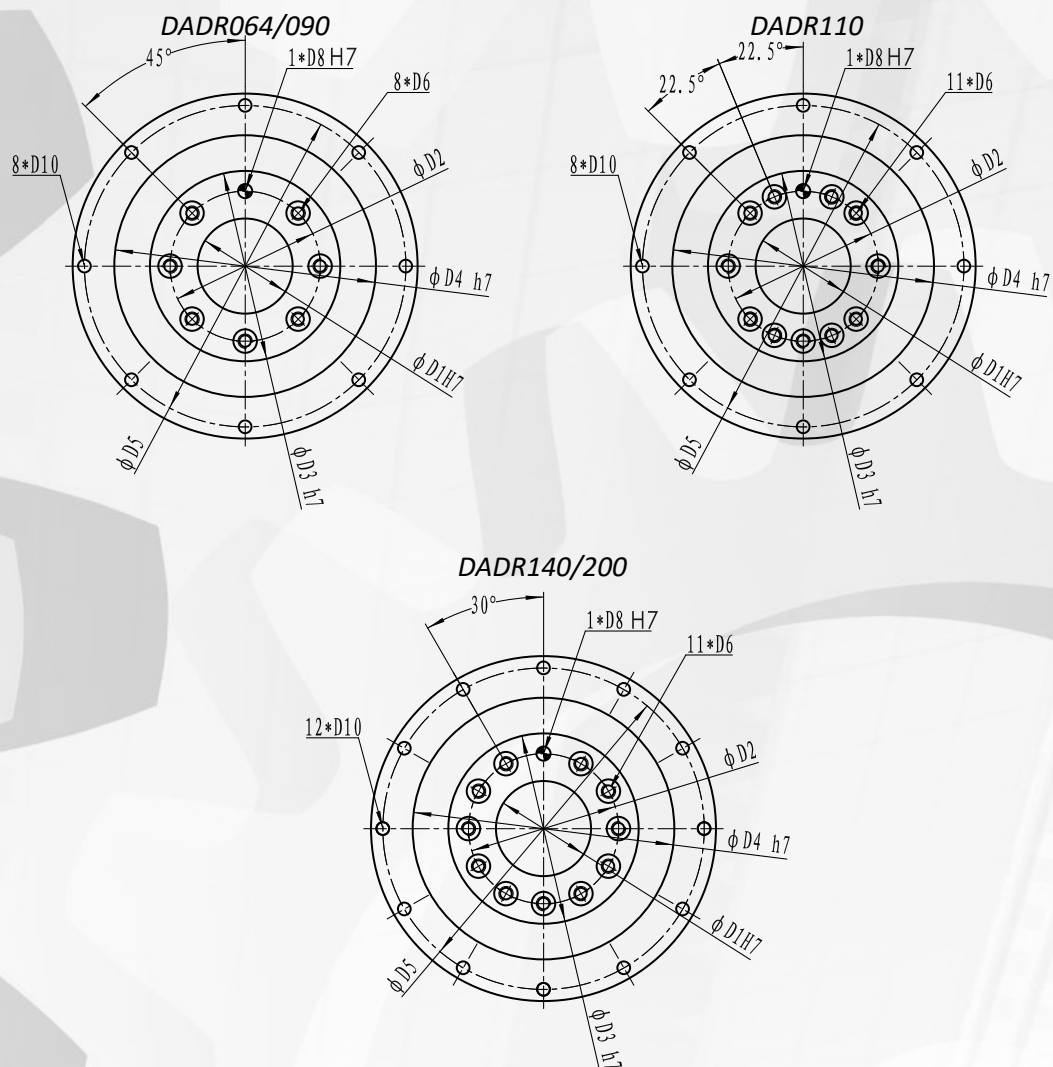

Размер	DADR064	DADR090	DADR110	DADR140	DADR200
D1 H7	20	31.5	40	50	80
D2	31.5	50	63	80	125
D3 h7	40	63	80	100	160
D4 h7	64	90	110	140	200
D5	79	109	135	168	233
D6	M5×0.8P	M6×1.0P	M6×1.0P	M8×1.25P	M10×1.5P
D8 H7	5	6	6	8	10
D10	4.5	5.5	5.5	6.8	9

\*по запросу

# DAER *Высокоточный угловой редуктор*



- *Малый люфт*
- *Низкий уровень шума*
- *Высокая производительность*
- *Длительный срок службы*

## **Код заказа**

D AER 060 010 S1 P2

1 2 3 4 5 6

1 *Drive Technique: Приводная техника*

2 *AER: Тип редуктора*

3 *Типоразмер: 050, 070, 090, 120, 155, 205*

4 *Передаточное отношение: 3.....200*

5 *Тип выходного вала: S1 Гладкий вал*

*S2 Вал со шпонкой*

6 *Угловой люфт:*

*P1 Пониженный*

*P2 Стандартный*

## **Характеристика продукта**

- *Водило и выходной вал представляют собой цельную конструкцию, что обеспечивает максимальную жесткость на кручение*
- *Планетарные шестерни с игольчатыми роликами обеспечивают максимальную площадь контакта, что повышает жесткость и выходной крутящий момент*
- *Шестерни науглерожены и закалены до твердости HRC62 для оптимального износа и ударной вязкости*
- *Входная зажимная втулка редуктора имеет разрезную структуру с двойным затяжением, что обеспечивает максимальное усилие зажима и безлюфтовую передачу мощности*
- *Спирально-коническая зубчатая передача обеспечивает высокий выходной крутящий момент, более чем на 30% выше, чем прямозубая коническая передача*
- *Использование спирально-конической зубчатой передачи обеспечивает в 8 раз большую входную скорость, чем прямозубая коническая передача*
- *Шестерни сконструированы с помощью специального программного обеспечения, дающего оптимальную геометрию зубьев, что обеспечивает снижение шума*
- *Оптимальный анализ ошибок движения и строгий контроль процессов обеспечивают высокую точность зацепления зубьев спирально-конической зубчатой передачи*

## Технические характеристики

Характеристики	Ед.изм	Ступени	Перед. отн.*	DAER050**	DAER070	DAER090	DAER120	DAER155	DAER205
Номинальный крутящий момент	Нм	1 (L1)	3	–	36	90	195	342	588
			4	–	48	120	260	520	1040
			5	–	60	150	325	650	1200
			7	–	50	140	300	550	1100
			10	–	60	160	330	650	1200
			14	–	50	140	300	550	1100
		2 (L2)	20	–	40	100	230	450	900
			15	–	55	130	208	342	588
			25	–	60	150	325	650	1200
			30	–	55	150	310	600	1100
			40	–	50	140	290	542	1050
			50	–	60	160	330	650	1200
			70	–	50	140	300	550	1100
			100	–	60	160	330	650	1200
			140	–	50	140	300	550	1100
			160	–	45	120	260	500	1000
			200	–	40	100	230	450	900
			Максимальный момент ускорения	Нм	1,2	3~200	180% от номинального момента		
Момент аварийного выключения	Нм	1,2	3~200	300% от номинального момента					
Номинальная входная скорость	об/мин	1,2	3~200	5000	5000	4000	4000	3000	3000
Максимальная входная скорость	об/мин	1,2	3~200	10000	10000	8000	8000	6000	6000
Угловой люфт Р1 (пониженный)	угл.мин	1	3~20	–	≤8	≤8	≤8	≤8	≤8
		2	15~200	–	≤10	≤10	≤10	≤10	≤10
Угловой люфт Р2 (стандартный)	угл.мин	1	3~20	–	≤10	≤10	≤10	≤10	≤10
		2	15~200	–	≤13	≤13	≤13	≤13	≤13
Жесткость на кручение	Нм/ угл.мин	1,2	3~200	–	7	14	25	50	145
Максимальное радиальное усилие	Н	1,2	3~200	780	1530	3250	6700	9400	14500
Максимальное осевое усилие	Н	1,2	3~200	390	765	1625	3350	4700	7250
Срок службы	Часы	1,2	3~200	20000					
КПД	%	1	3~20	≥95					
		2	15~200	≥92					
Масса	кг	1	3~20	–	2.1	6.4	13	24.5	51
		2	15~200	–	1.5	7.8	14.2	27.5	54
Рабочая температура	°С	1,2	3~200	–10°С ~ +90°С					
Класс защиты		1,2	3~200	IP65					
Смазка		1,2	3~200	Синтетическая консистентная смазка					
Монтажное положение		1,2	3~200	Любое					
Уровень шума	дБ(А)	1,2	3~200	–	≤63	≤65	≤68	≤70	≤72

\*Дополнительные передаточные числа  $i=6, 8, 12, 35, 60, 80, 120$

\*\*по запросу

# DAER *Высокоточный угловой редуктор*



ПРИВОДНАЯ  
ТЕХНИКА™

## **Моменты инерции (применительно ко входу редуктора)**

Характеристики	Ед.изм	Ступени	Перед. отн.*	DAER050	DAER070	DAER090	DAER120	DAER155	DAER205
Момент инерции $J_1$	Нм	1 (L1)	3~10	0.09	0.35	2.25	6.84	23.4	68.9
			12~14	0.035	0.07	1.87	6.25	21.8	65.6
			20	0.03	0.07	1.87	6.25	21.8	65.6
		2 (L2)	15	0.09	0.35	2.25	6.84	23.4	68.9
			25~100	0.09	0.09	0.35	2.25	6.84	23.4
			120~200	0.007	0.01	0.31	1.87	6.25	21.8





# DAER *Высокоточный угловой редуктор*



**Размеры: 1-ступенчатый (L1)**

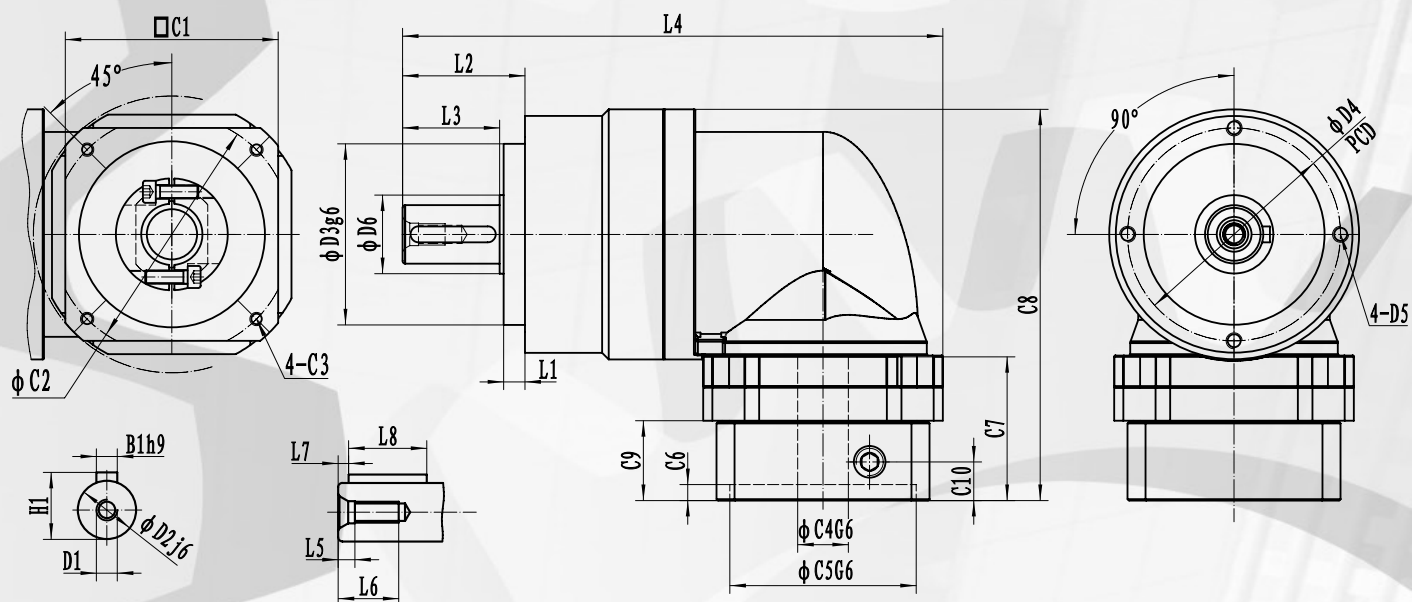

Размер	DAER050*	DAER070	DAER090	DAER120	DAER155	DAER205*
D1	—	M5	M8	M12	M16	—
D2 j6	—	16	22	32	40	—
D3 g6	—	52	68	90	120	—
D4	—	62	80	108	140	—
D5	—	M5	M6	M8	M10	—
D6	—	17.5	29.5	39.5	49.5	—
L1	—	6.5	8	17	15	—
L2	—	36	46	70	97	—
L3	—	28.5	36.5	51	79	—
L4	—	149.5	203	266.5	359	—
L5	—	4	6	10	16	—
L6	—	13	20	28	36	—
L7	—	3	3	5	5	—
L8	—	25.3	32	40	63	—
C1	—	60	80	130	180	—
C2	—	70	90	145	200	—
C3	—	M4	M5	M8	M12	—
C4 G6	—	14	19	24	35	—
C5 G6	—	50	70	110	114.3	—
C6	—	3.5	6	14	19	—
C7	—	35	54	81	81	—
C8	—	105	147	194.5	253	—
C9	—	24.2	29.5	45	57	—
C10	—	9.5	14.5	27	32	—
B1 h9	—	5	6	10	12	—
H1	—	18	24.5	35	43	—

\*по запросу

# DAER *Высокоточный угловой редуктор*



**Размеры: 2-ступенчатый (L2)**

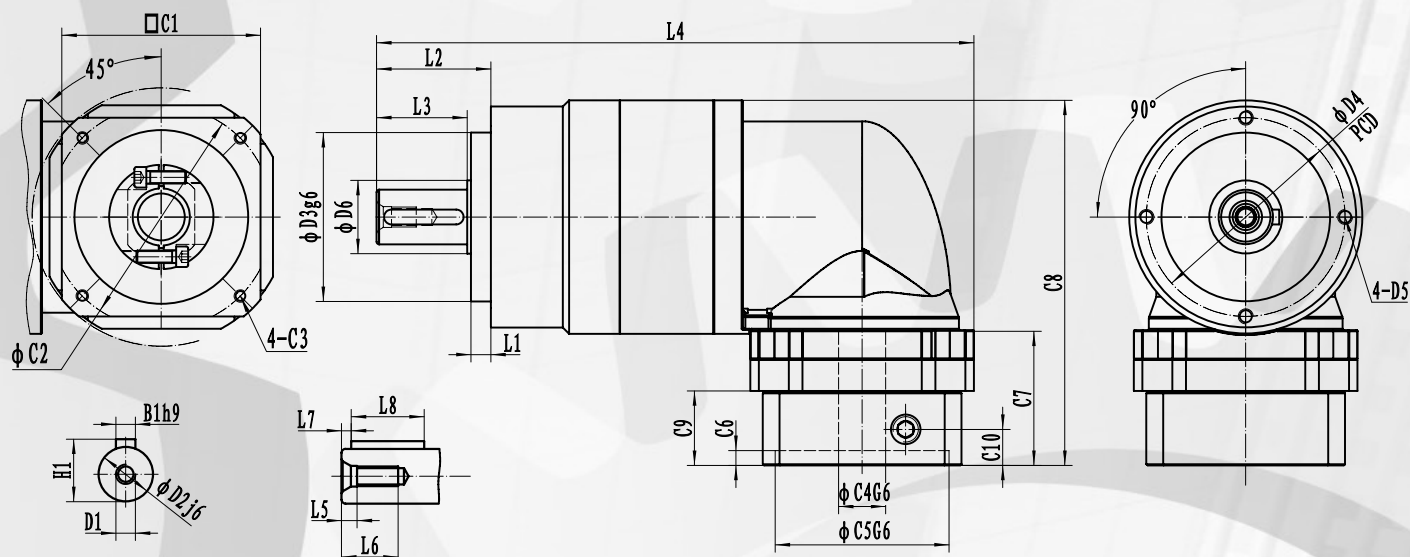

Размер	DAER050*	DAER070	DAER090	DAER120	DAER155	DAER205*
D1	—	M5	M8	M12	M16	—
D2 j6	—	16	22	32	40	—
D3 g6	—	52	68	90	120	—
D4	—	62	80	108	140	—
D5	—	M5	M6	M8	M10	—
D6	—	17.5	29.5	39.5	49.5	—
L1	—	6.5	8	17	15	—
L2	—	36	46	70	97	—
L3	—	28.5	36.5	51	79	—
L4	—	181.5	240.5	290	431	—
L5	—	4	6	10	16	—
L6	—	13	20	28	36	—
L7	—	3	3	5	5	—
L8	—	25.3	32	40	63	—
C1	—	60	80	130	180	—
C2	—	70	90	145	200	—
C3	—	M4	M5	M8	M12	—
C4 G6	—	14	19	24	35	—
C5 G6	—	50	70	110	114.3	—
C6	—	3.5	6	11.5	19	—
C7	—	35	54	67	81	—
C8	—	105	147	178	253	—
C9	—	24.2	29.5	42.5	57	—
C10	—	9.5	14.5	27	32	—
B1 h9	—	5	6	10	12	—
H1	—	18	24.5	35	43	—

\*по запросу

# **DPF** *Высокоточный планетарный редуктор*



- Базовая серия
- Экономичность
- Компактность
- Смазка на весь срок службы

## **Код заказа**

D PF 060 010 S1 P2

1 2 3 4 5 6

1 Drive Technique: Приводная техника

2 PF: Тип редуктора

3 Типоразмер: 042, 060, 080, 090, 115, 142

4 Передаточное отношение: 3.....100

5 Тип выходного вала: S1 Гладкий вал

S2 Вал со шпонкой

6 Угловой люфт:

P2 Стандартный

## **Характеристика продукта**

- Прецизионная цилиндрическая передача, малые габариты редуктора
- Полностью герметичная конструкция для предотвращения утечки смазки
- Высокий КПД до 96%

## Технические характеристики

Характеристики	Ед.изм	Ступени	Перед. отн.	DPF042	DPF060	DPF080	DPF090	DPF115	DPF142
Номинальный крутящий момент	Нм	1 (L1)	3	8	18	40	50	125	290
			4	12	36	90	110	230	460
			5	16	40	110	125	260	550
			6	8	20	40	50	90	340
			7	8	20	40	50	90	340
			8	5	12	22	32	70	210
			10	5	12	22	32	70	210
		2 (L2)	12	12	36	90	110	230	460
			15	16	40	110	125	260	550
			16	12	36	90	110	230	460
			20	12	40	110	125	260	550
			25	16	40	110	125	260	550
			28	12	36	90	110	230	460
			30	8	18	40	50	125	290
			35	16	40	110	125	260	550
			40	12	36	90	110	230	460
			50	16	40	110	125	260	550
			60	–	20	40	50	90	340
			70	8	20	40	50	90	340
			80	–	12	22	32	70	210
100	5	12	22	32	70	210			
Размер вала двигателя	мм	1,2	3~100	5-8	6-14	14-19	14-19	16-24	19-35
Максимальный момент ускорения	Нм	1,2	3~100	120% от номинального момента					
Момент аварийного выключения	Нм	1,2	3~100	200% от номинального момента					
Номинальная входная скорость	об/мин	1,2	3~100	4000	4000	3500	3500	3500	2500
Угловой люфт Р2 (стандартный)	угл.мин	1	3~10	≤20	≤10	≤10	≤10	≤10	≤10
		2	12~100	≤22	≤12	≤12	≤12	≤12	≤12
Жесткость на кручение	Нм/угл.мин	1,2	3~100	0.7	1.8	4.7	4.85	11	55
Максимальное радиальное усилие	Н	1,2	3~100	165	220	400	430	1000	4500
Максимальное осевое усилие	Н	1,2	3~100	135	240	420	450	1240	4800
Срок службы	Часы	1,2	3~100	10000					
КПД	%	1	3~10	≥96					
		2	12~100	≥93					
Масса	кг	1	3~10	0.35	1.1	2.1	4.4	6.6	14
		2	12~100	0.45	1.4	3	5	8.2	17.1
Рабочая температура	°С	1,2	3~100	-10°С ~ +80°С					
Класс защиты		1,2	3~100	IP54					
Смазка		1,2	3~100	Синтетическая консистентная смазка					
Монтажное положение		1,2	3~100	Любое					
Уровень шума	дБ(А)	1,2	3~100	≤58	≤61	≤63	≤63	≤68	≤75

# DPF *Высокоточный планетарный редуктор*



**Размеры: 1-ступенчатый (L1)**

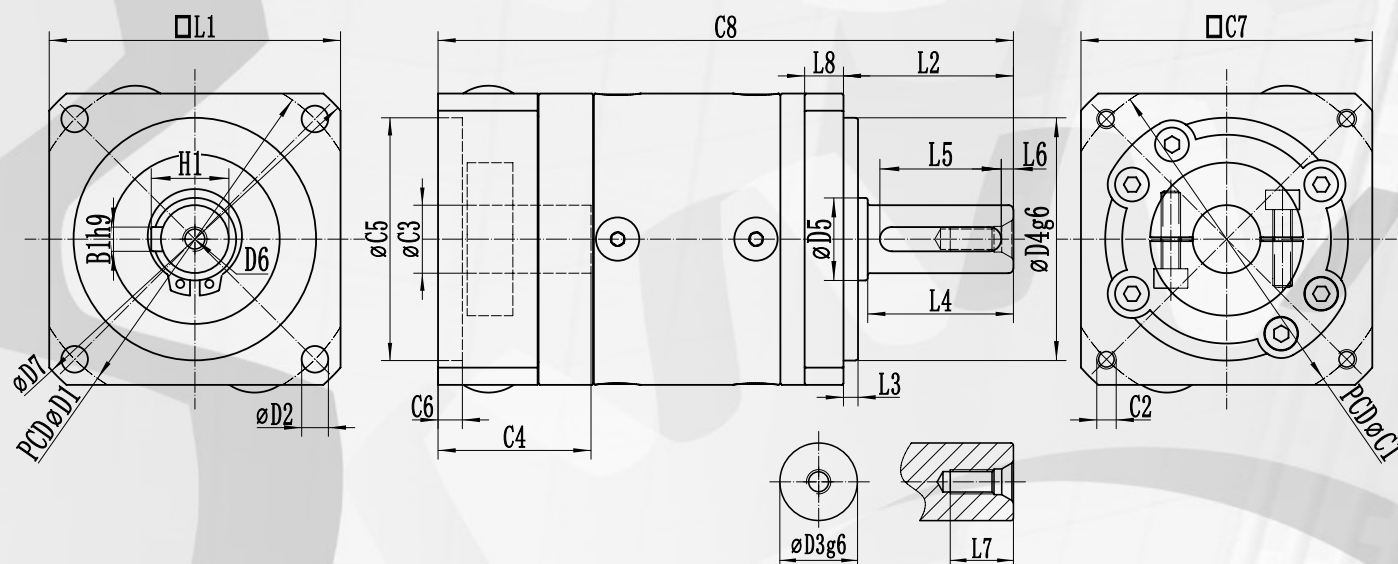

Размер	DPF042	DPF060	DPF080	DPF090	DPF115	DPF142
D1	50	70	100	110	130	185
D2	4.5	5.5	6.5	6.5	8.5	11
D3 g6	10	14	20	22	25	40
D4 g6	26	50	80	85	110	130
D5	12	17	25	30	35	55
D6	M4	M5	M6	M6	M10	M12
D7	58	80	120	125	160	230
L1	42	60	90	92	120	176
L2	26	35	40	46	55	87
L3	2	3	3	5	4	5
L4	22.5	30	36	36	50	80
L5	16	25	25	32	40	70
L6	2.5	2.5	5	2	5	5
L7	10	12.5	18	18	23	25
L8	5	8	10	10	14	15
C1*	46	70	90	90	145	200
C2*	M4	M4	M5	M5	M8	M12
C3*	5-8	6-14	14-19	14-19	19-24	24-35
C4*	26	31.5	41	41	60	83
C5*	30	50	70	70	110	114.3
C6*	5	5	6	5	14	10
C7*	42	60	80	80	130	180
C8*	88	118.5	146.5	166	204.5	268.5
B1 H9	3	5	6	6	8	12
H1	11.2	16	22.5	24.5	28	43

\*Размеры могут отличаться в зависимости от двигателя. Возможно использование двигателей с другими размерами, при необходимости обращайтесь в ООО «НТЦ Приводная Техника».

# DPF *Высокоточный планетарный редуктор*



**Размеры: 2-ступенчатый (L2)**

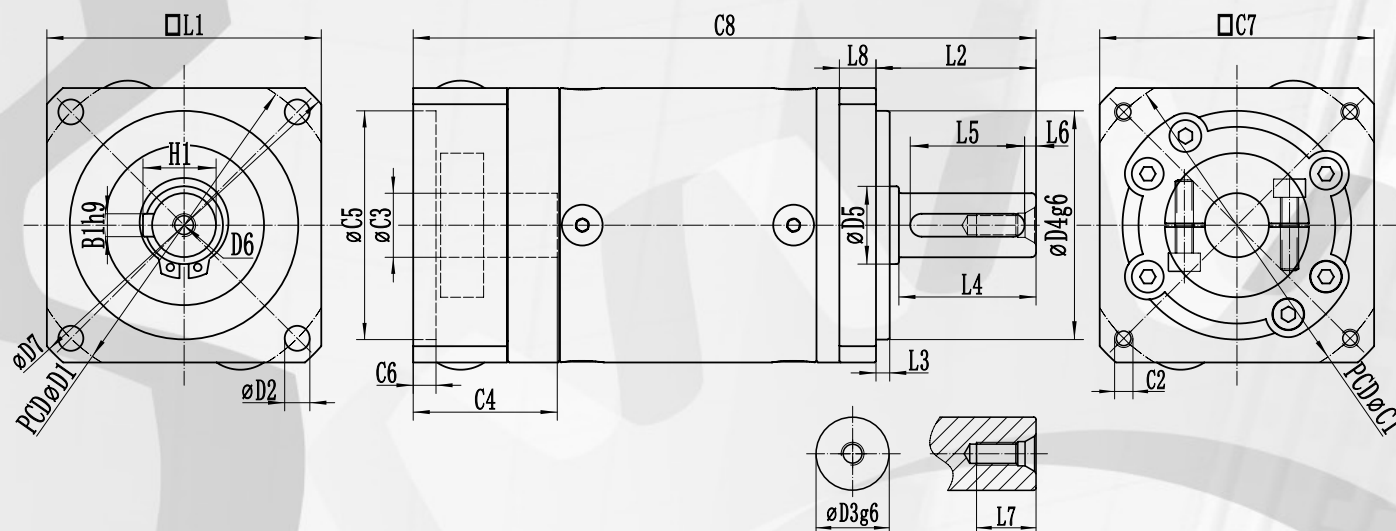

Размер	DPF042	DPF060	DPF080	DPF090	DPF115	DPF142
D1	50	70	100	110	130	185
D2	4.5	5.5	6.5	6.5	8.5	11
D3 g6	10	14	20	22	25	40
D4 g6	26	50	80	85	110	130
D5	12	17	25	30	35	55
D6	M4	M5	M6	M6	M10	M12
D7	58	80	120	125	160	230
L1	42	60	90	92	120	176
L2	26	35	40	46	55	87
L3	2	3	3	5	4	5
L4	22.5	30	36	36	50	80
L5	16	25	25	32	40	70
L6	2.5	2.5	5	2	5	5
L7	10	12.5	18	18	23	25
L8	5	8	10	10	14	15
C1*	46	70	90	90	145	200
C2*	M4	M4	M5	M5	M8	M12
C3*	5-8	6-14	14-19	14-19	19-24	24-35
C4*	26	31.5	41	41	60	83
C5*	30	50	70	70	110	114.3
C6*	5	5	6	5	14	10
C7*	42	60	80	80	130	180
C8*	104	118.5	146	166	204.5	268.5
B1 H9	3	5	6	6	8	12
H1	11.2	16	22.5	24.5	28	43

\*Размеры могут отличаться в зависимости от двигателя. Возможно использование двигателей с другими размерами, при необходимости обращайтесь в ООО «НТЦ Приводная Техника».



# **DPL** *Высокоточный планетарный редуктор*



- Базовая серия
- Экономичность
- Компактность
- Доступная техподдержка

## **Код заказа**

D PL 060 010 S1 P2

1 2 3 4 5 6

1 Drive Technique: Приводная техника

2 PL: Тип редуктора

3 Типоразмер: 042, 060, 080, 090, 120, 160

4 Передаточное отношение: 3.....100

5 Тип выходного вала: S1 Гладкий вал

S2 Вал со шпонкой

6 Угловой люфт:

P2 Стандартный

## **Характеристика продукта**

- Прецизионная цилиндрическая передача, малые габариты редуктора
- Полностью герметичная конструкция для предотвращения утечки смазки
- Высокий КПД до 96%

## Технические характеристики

Характеристики	Ед.изм	Ступени	Перед. отн.	DPL042	DPL060	DPL080	DPL090	DPL120	DPL160
Номинальный крутящий момент	Нм	1 (L1)	3	8	18	40	50	125	290
			4	12	36	90	110	230	460
			5	16	40	110	125	260	550
			6	8	20	40	50	90	340
			7	8	20	40	50	90	340
			8	5	12	22	32	70	210
			10	5	12	22	32	70	210
			12	12	36	90	110	230	460
			15	16	40	110	125	260	550
			16	12	36	90	110	230	460
		2 (L2)	20	12	40	110	125	260	550
			25	16	40	110	125	260	550
			30	8	18	40	50	125	290
			35	16	40	110	125	260	550
			40	12	36	90	110	230	460
			50	16	40	110	125	260	550
			60	–	20	40	50	90	340
			70	8	20	40	50	90	340
			80	–	12	22	32	70	210
			100	5	12	22	32	70	210
Размер вала двигателя	мм	1,2	3~100	5-8	6-14	14-19	14-19	16-24	19-35
Максимальный момент ускорения	Нм	1,2	3~100	120% от номинального момента					
Момент аварийного выключения	Нм	1,2	3~100	200% от номинального момента					
Номинальная входная скорость	об/мин	1,2	3~100	4000	4000	3500	3500	3500	2500
Угловой люфт P2 (стандартный)	угл.мин	1	3~10	≤20	≤10	≤10	≤10	≤10	≤10
		2	12~100	≤22	≤12	≤12	≤12	≤12	≤12
Жесткость на кручение	Нм/угл.мин	1,2	3~100	0.7	1.8	4.7	4.85	11	55
Максимальное радиальное усилие	Н	1,2	3~100	165	220	400	430	1000	4500
Максимальное осевое усилие	Н	1,2	3~100	135	240	420	450	1240	4800
Срок службы	Часы	1,2	3~100	10000					
КПД	%	1	3~10	≥96					
		2	12~100	≥93					
Масса	кг	1	3~10	0.35	1.1	2.1	4.4	6.6	26.5
		2	12~100	0.45	1.4	3	5	8.2	29.6
Рабочая температура	°С	1,2	3~100	-10°С ~ +80°С					
Класс защиты		1,2	3~100	IP54					
Смазка		1,2	3~100	Синтетическая консистентная смазка					
Монтажное положение		1,2	3~100	Любое					
Уровень шума	дБ(А)	1,2	3~100	≤58	≤61	≤63	≤63	≤68	≤75

# DPL Высокоточный планетарный редуктор



Размеры: 1-ступенчатый (L1)

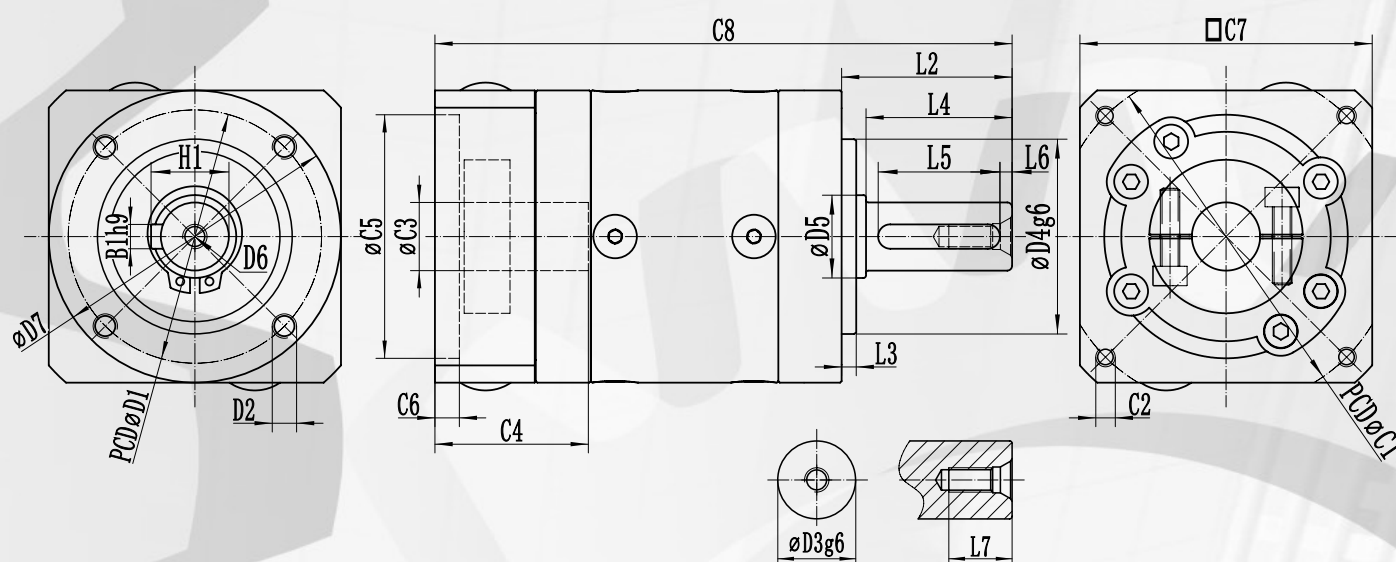

Размер	DPL042	DPL060	DPL080	DPL090	DPL120	DPL160
D1	34	52	70	80	100	145
D2	M4	M5	M6	M6	M10	M12
D3 g6	10	14	20	22	25	40
D4 g6	26	40	60	68	80	130
D5	12	17	25	30	35	55
D6	M4	M5	M6	M6	M10	M12
D7	42	60	80	90	115	162
L2	26	35	40	46	55	87
L3	2	3	3	5	4	5
L4	22.5	30	36	36	50	80
L5	16	25	25	32	40	70
L6	2.5	2.5	5	2	5	5
L7	10	12.5	18	18	23	25
C1*	46	70	90	90	145	200
C2*	M4	M4	M5	M5	M8	M12
C3*	5-8	6-14	14-19	14-19	19-24	24-35
C4*	26	31.5	41	41	60	83
C5*	30	50	70	70	110	114.3
C6*	5	5	6	5	14	10
C7*	42	60	80	80	130	180
C8*	86	118.5	146.5	166	204.5	268.5
B1 H9	3	5	6	6	8	12
H1	11.2	16	22.5	24.5	28	43

\*Размеры могут отличаться в зависимости от двигателя. Возможно использование двигателей с другими размерами, при необходимости обращайтесь в ООО «НТЦ Приводная Техника».

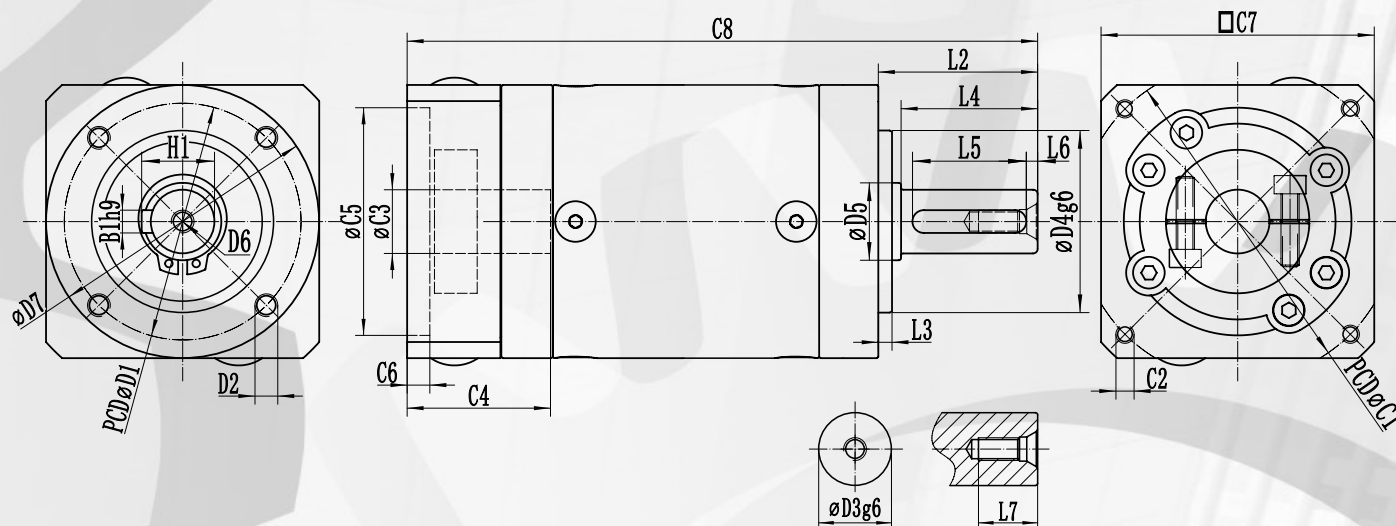

Размер	DPL042	DPL060	DPL080	DPL090	DPL120	DPL160
D1	34	52	70	80	100	145
D2	M4	M5	M6	M6	M10	M12
D3 g6	10	14	20	22	25	40
D4 g6	26	40	60	68	80	130
D5	12	17	25	30	35	55
D6	M4	M5	M6	M6	M10	M12
D7	42	60	80	90	115	162
L2	26	35	40	46	55	87
L3	2	3	3	5	4	5
L4	22.5	30	36	36	50	80
L5	16	25	25	32	40	70
L6	2.5	2.5	5	2	5	5
L7	10	12.5	18	18	23	25
C1*	46	70	90	90	145	200
C2*	M4	M4	M5	M5	M8	M12
C3*	5-8	6-14	14-19	14-19	19-24	24-35
C4*	26	31.5	41	41	60	83
C5*	30	50	70	70	110	114.3
C6*	5	5	6	5	14	10
C7*	42	60	80	80	130	180
C8*	104	136.5	169.6	190.5	237	313.5
B1 H9	3	5	6	6	8	12
H1	11.2	16	22.5	24.5	28	43

\*Размеры могут отличаться в зависимости от двигателя. Возможно использование двигателей с другими размерами, при необходимости обращайтесь в ООО «НТЦ Приводная Техника».

# DPFR *Высокоточный угловой редуктор*



- Базовая серия
- Экономичность
- Компактность
- Смазка на весь срок службы

## **Код заказа**

D PFR 060 010 S1 P2

1 2 3 4 5 6

1 Drive Technique: Приводная техника

2 PFR: Тип редуктора

3 Типоразмер: 042, 060, 080, 115, 142

4 Передаточное отношение: 3.....200

5 Тип выходного вала: S1 Гладкий вал

S2 Вал со шпонкой

6 Угловой люфт:

P2 Стандартный

## **Характеристика продукта**

- Прецизионная цилиндрическая передача, малые габариты редуктора
- Полностью герметичная конструкция для предотвращения утечки смазки
- Высокий КПД до 94%
- Шестерни сконструированы с помощью специального программного обеспечения, дающего оптимальную геометрию зубьев, что обеспечивает снижение шума

## Технические характеристики

Характеристики	Ед.изм	Ступени	Перед. отн. *	DPFR042	DPFR060	DPFR080	DPFR115	DPFR142
Номинальный крутящий момент	Нм	1 (L1)	3	8	18	40	125	290
			4	12	36	90	230	460
			5	16	40	110	260	550
			7	8	20	40	90	340
			8	5	36	90	230	460
			10	5	40	110	260	550
			12	8	20	40	90	340
			14	–	20	40	90	340
			20	–	12	22	70	210
		2 (L2)	15	16	40	110	260	550
			25	16	40	110	260	550
			30	16	18	40	125	290
			35	16	40	110	260	550
			40	–	36	90	230	460
			50	–	40	110	260	550
			70	–	20	40	90	340
			80	–	36	90	230	460
			100	–	40	110	260	550
			140	–	20	40	90	340
			200	–	12	22	70	210
Максимальный момент ускорения	Нм	1,2	3~200	120% от номинального момента				
Момент аварийного выключения	Нм	1,2	3~200	200% от номинального момента				
Номинальная входная скорость	об/мин	1,2	3~200	4500	4000	3500	3500	3000
Максимальная входная скорость	об/мин	1,2	3~200	10000	8000	6000	6000	4500
Угловой люфт P2 (стандартный)	угл.мин	1	3~20	≤26	≤16	≤16	≤16	≤16
		2	15~200	≤28	≤18	≤18	≤18	≤18
Жесткость на кручение	Нм/ угл.мин	1,2	3~200	0.65	1.8	4.7	11	35
Максимальное радиальное усилие	Н	1,2	3~200	165	240	400	1240	3700
Максимальное осевое усилие	Н	1,2	3~200	135	220	420	1000	3500
Срок службы	Часы	1,2	3~200	10000				
КПД	%	1	3~20	≥94				
		2	15~200	≥91				
Масса	кг	1	3~20	0.3	0.85	2	6	11
		2	15~200	0.4	0.9	2.3	7.5	13
Рабочая температура	°С	1,2	3~200	-10°С ~ +90°С				
Класс защиты		1,2	3~200	IP54				
Смазка		1,2	3~200	Синтетическая консистентная смазка				
Монтажное положение		1,2	3~200	Любое				
Уровень шума	дБ(А)	1,2	3~200	≤65	≤65	≤68	≤73	≤75

\*Дополнительные передаточные числа  $i=6, 60$

# DPFR *Высокоточный угловой редуктор*



## **Моменты инерции (применительно ко входу редуктора)**

Характеристики	Ед.изм	Ступени	Перед. отн.*	DPFR042	DPFR060	DPFR080	DPFR115	DPFR142
Момент инерции $J_1$	Нм	1 (L1)	3~10	0.03	0.135	0.75	2.5	5.8
			12~14	0.03	0.09	0.45	1.3	1.9
			20	0.03	0.09	0.39	1.2	2.73
		2 (L2)	15	0.015	0.09	0.45	2.4	3.3
			25~100	0.01	0.035	0.2	1.4	2.3
			120~200	0.005	0.035	0.18	1.3	2.1

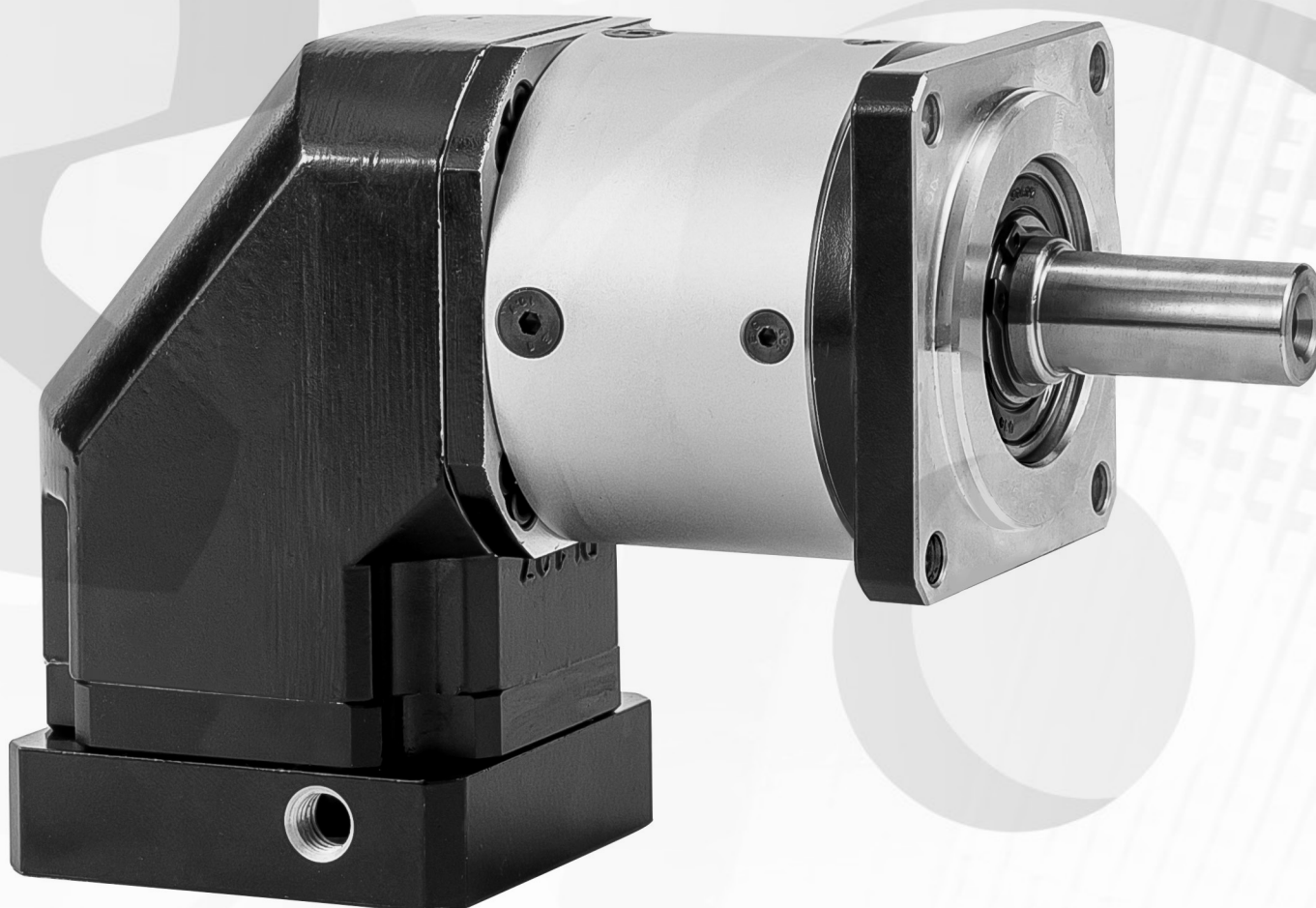



# DPFR Высокоточный угловой редуктор



Размеры: 1-ступенчатый (L1)

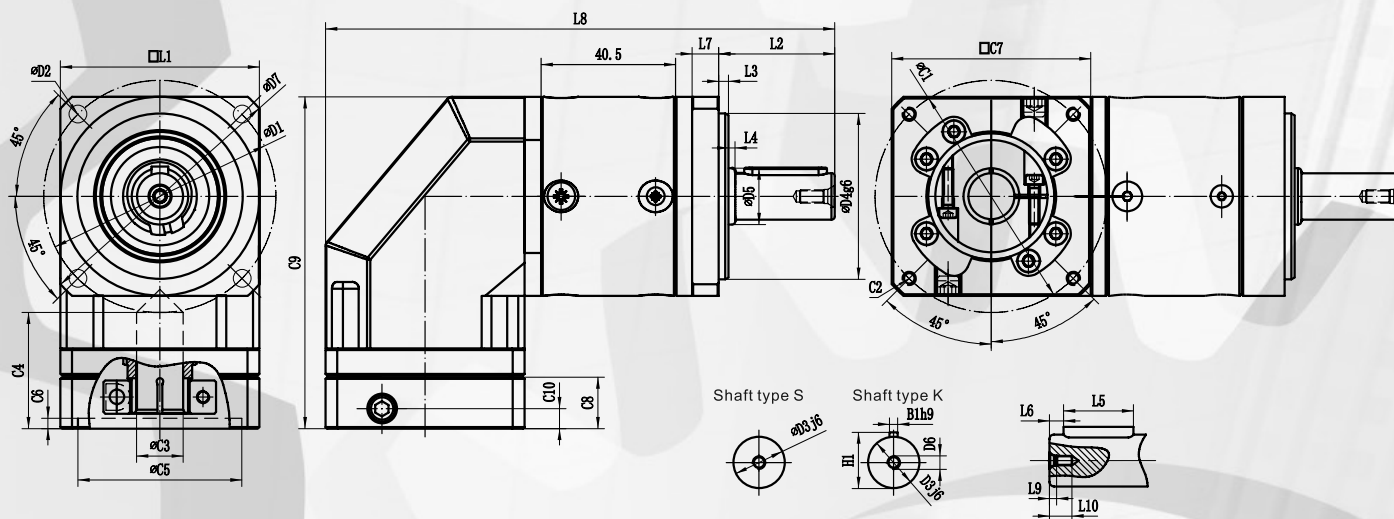

Размер	DPFR042*	DPFR060	DPFR080	DPFR115	DPFR142
D1	—	70	100	130	185
D2 j6	—	5.5	6.5	8.8	11
D3 g6	—	14	20	25	40
D4	—	50	80	110	130
D5	—	17	25	35	55
D6	—	M5	M6	M10	M12
D7	—	80	120	160	230
L1	—	60	90	120	176
L2	—	35	40	55	87
L3	—	3	3	4	5
L4	—	2	1	1	2
L5	—	25	25	40	65
L6	—	2.5	5	5	5
L7	—	8	10	14	15
L8	—	153.5	204	288	340.5
L9	—	4.8	5	7.5	9.5
L10	—	12	18	23	25
C1	—	70	90	145	200
C2	—	M4	M5	M8	M12
C3	—	6-14	14-19	16-24	22-35
C4 G6	—	35	54	81	81
C5 G6	—	50	70	110	114.3
C6	—	3.5	6	14	19
C7	—	60	80	130	180
C8	—	16	30	45.5	57.5
C9	—	100	137	192	246.5
C10	—	9.5	14.5	27	32
B1 h9	—	5	6	8	12
H1	—	16	22.5	28	43

\*по запросу

# DPFR *Высокоточный угловой редуктор*



**Размеры: 2-ступенчатый (L2)**

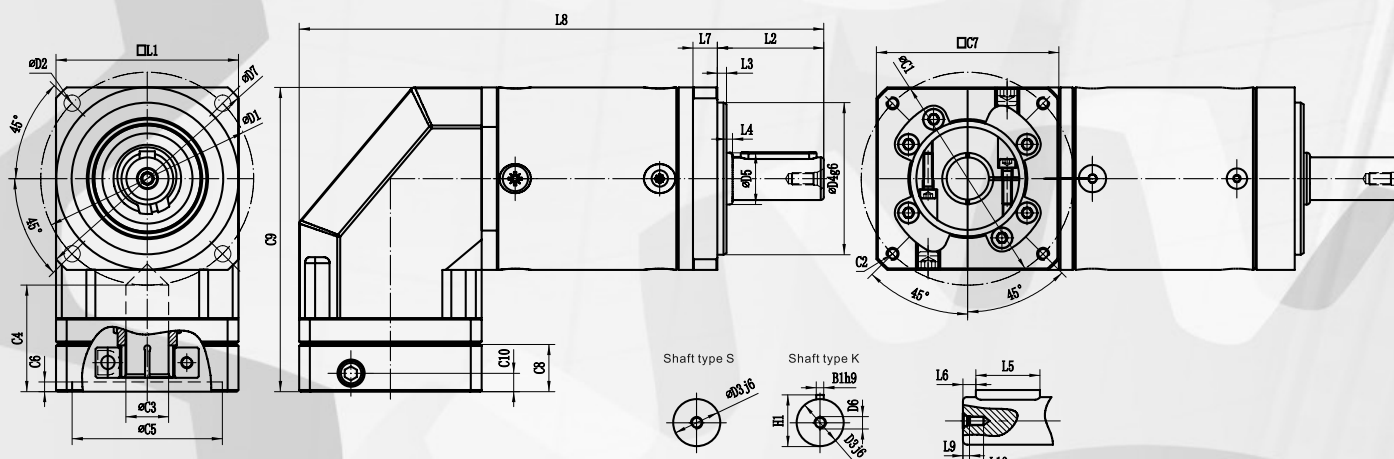

Размер	DPFR042*	DPFR060	DPFR080	DPFR115	DPFR142
D1	—	70	100	130	185
D2 j6	—	5.5	6.5	8.8	11
D3 g6	—	14	20	25	40
D4	—	50	80	110	130
D5	—	17	25	35	55
D6	—	M5	M6	M10	M12
D7	—	80	120	160	230
L1	—	60	90	120	176
L2	—	35	40	55	87
L3	—	3	3	4	5
L4	—	2	1	1	2
L5	—	25	25	40	65
L6	—	2.5	4	5	5
L7	—	8	10	14	15
L8	—	172.5	228.5	288	388.5
L9	—	4.8	5	7.5	9.5
L10	—	12	18	23	25
C1	—	70	90	145	200
C2	—	M4	M5	M8	M12
C3	—	6-14	14-19	16-24	22-35
C4 G6	—	35	54	81	81
C5 G6	—	50	70	110	114.3
C6	—	3.5	6	14	19
C7	—	60	80	130	180
C8	—	16	30	45.5	57.5
C9	—	100	137	192	246.5
C10	—	9.5	14.5	27	32
B1 h9	—	5	6	8	12
H1	—	16	22.5	28	43

\*по запросу

# **DPLR** *Высокоточный угловой редуктор*



- Базовая серия
- Экономичность
- Компактность
- Смазка на весь срок службы

## **Код заказа**

D PLR 060 010 S1 P2

1 2 3 4 5 6

1 Drive Technique: Приводная техника

2 PLR: Тип редуктора

3 Типоразмер: 042, 060, 080, 120, 160

4 Передаточное отношение: 3.....200

5 Тип выходного вала: S1 Гладкий вал

S2 Вал со шпонкой

6 Угловой люфт:

P2 Стандартный

## **Характеристика продукта**

- Прецизионная цилиндрическая передача, малые габариты редуктора
- Полностью герметичная конструкция для предотвращения утечки смазки
- Высокий КПД до 94%
- Шестерни сконструированы с помощью специального программного обеспечения, дающего оптимальную геометрию зубьев, что обеспечивает снижение шума

## Технические характеристики

Характеристики	Ед.изм	Ступени	Перед. отн.*	DPLR042	DPLR060	DPLR080	DPLR120	DPLR160
Номинальный крутящий момент	Нм	1 (L1)	3	8	18	40	125	290
			4	12	36	90	230	460
			5	16	40	110	260	550
			7	8	20	40	90	340
			8	5	36	90	230	460
			10	5	40	110	260	550
			12	8	20	40	90	340
			14	8	20	40	90	340
			20	12	12	22	70	210
			20	12	12	22	70	210
		2 (L2)	15	16	40	110	260	550
			25	16	40	110	260	550
			30	16	18	40	125	290
			35	16	40	110	260	550
			40	–	36	90	230	460
			50	–	40	110	260	550
			70	–	20	40	90	340
			80	–	36	90	230	460
			100	–	40	110	260	550
			140	–	20	40	90	340
200	–	12	22	70	210			
Максимальный момент ускорения	Нм	1,2	3~200	120% от номинального момента				
Момент аварийного выключения	Нм	1,2	3~200	200% от номинального момента				
Номинальная входная скорость	об/мин	1,2	3~200	4500	4000	3500	3500	3000
Максимальная входная скорость	об/мин	1,2	3~200	10000	8000	6000	6000	4500
Угловой люфт P2 (стандартный)	угл.мин	1	3~20	≤26	≤16	≤16	≤16	≤16
		2	15~200	≤28	≤18	≤18	≤18	≤18
Жесткость на кручение	Нм/ угл.мин	1,2	3~200	0.65	1.8	4.7	11	35
Максимальное радиальное усилие	Н	1,2	3~200	165	240	400	1240	3700
Максимальное осевое усилие	Н	1,2	3~200	135	220	420	1000	3500
Срок службы	Часы	1,2	3~200	10000				
КПД	%	1	3~20	≥94				
		2	15~200	≥91				
Масса	кг	1	3~20	0.3	0.85	2	6	11
		2	15~200	0.4	0.9	2.3	7.5	13
Рабочая температура	°С	1,2	3~200	-10°С ~ +90°С				
Класс защиты		1,2	3~200	IP54				
Смазка		1,2	3~200	Синтетическая консистентная смазка				
Монтажное положение		1,2	3~200	Любое				
Уровень шума	дБ(А)	1,2	3~200	≤65	≤65	≤68	≤73	≤75

\*Дополнительные передаточные числа  $i=6, 60$

# DPLR *Высокоточный угловой редуктор*



## **Моменты инерции (применительно ко входу редуктора)**

Характеристики	Ед.изм	Ступени	Перед. отн.	DPLR042	DPLR060	DPLR080	DPLR120	DPLR160
Момент инерции $J_1$	Нм	1 (L1)	3~10	0.03	0.135	0.75	2.5	5.8
			12~14	0.03	0.09	0.45	1.3	1.9
			20	0.03	0.09	0.39	1.2	2.73
		2 (L2)	15	0.015	0.09	0.45	2.4	3.3
			25~100	0.01	0.035	0.2	1.4	2.3
			120~200	0.005	0.035	0.18	1.3	2.1



# DPLR *Высокоточный угловой редуктор*



**Размеры: 1-ступенчатый (L1)**

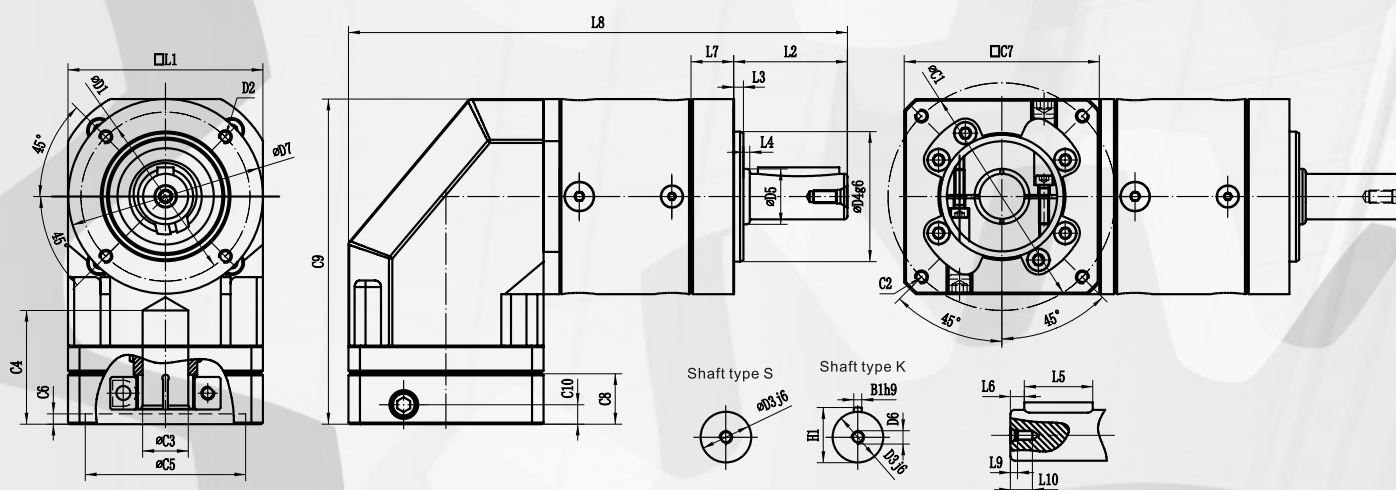

Размер	DPLR042**	DPLR060	DPLR080	DPLR120	DPLR160
D1	—	52	70	100	145
D2	—	M5	M6	M10	M12
D3 j6	—	14	20	25	40
D4 g6	—	40	60	80	130
D5	—	17	25	35	55
D6	—	M5	M6	M10	M12
D7	—	60	80	115	162
L1	—	60	80	115	142
L2	—	35	40	55	87
L3	—	3	3	4	5
L4	—	2	1	1	2
L5	—	25	25	40	65
L6	—	2.5	5	5	5
L7	—	13	21.5	40.5	32.5
L8	—	153.5	204	288	340.5
L9	—	4.8	5	7.5	9.5
L10	—	12	18	23	25
C1*	—	70	90	145	200
C2*	—	M4	M5	M8	M12
C3*	—	6-14	14-19	16-24	22-35
C4*	—	35	54	81	81
C5*	—	50	70	110	114.3
C6*	—	3.5	6	14	19
C7*	—	60	80	130	180
C8*	—	16	30	45.5	57.5
C9*	—	100	137	192	246.5
C10*	—	9.5	14.5	27	32
B1 h9	—	5	6	8	12
H1	—	16	22.5	28	43

\*Размеры могут отличаться в зависимости от двигателя. Возможно использование двигателей с другими размерами, при необходимости обращайтесь в ООО «НТЦ Приводная Техника».

\*\*по запросу

# DPLR *Высокоточный угловой редуктор*



**Размеры: 2-ступенчатый (L2)**

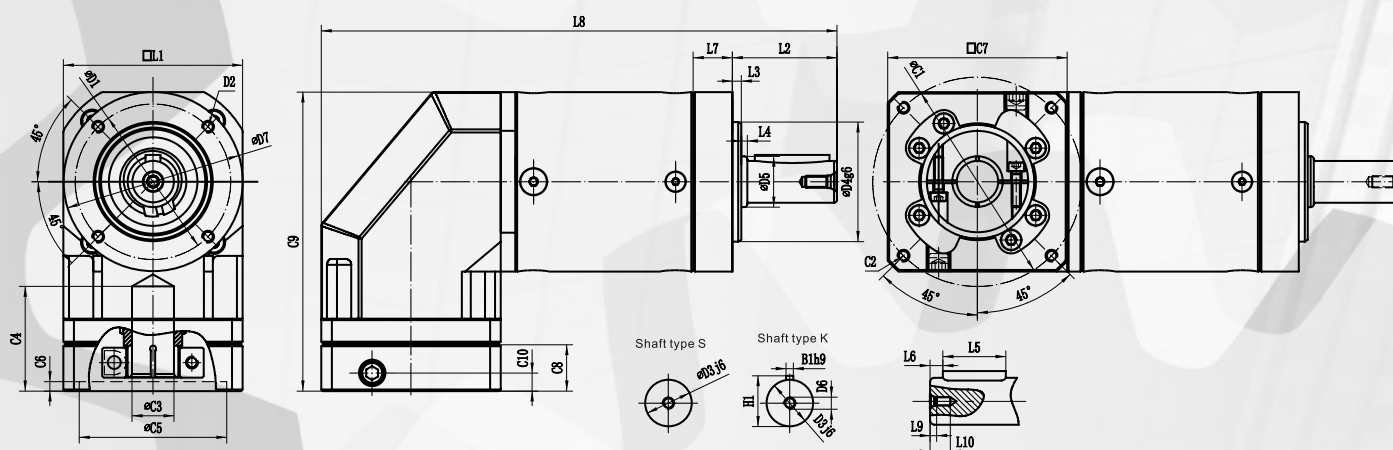

Размер	DPLR042**	DPLR060	DPLR080	DPLR120	DPLR160
D1	—	52	70	100	145
D2	—	M5	M6	M10	M12
D3 j6	—	14	20	25	40
D4 g6	—	40	60	80	130
D5	—	17	25	35	55
D6	—	M5	M6	M10	M12
D7	—	60	80	115	162
L1	—	60	80	115	142
L2	—	35	40	55	87
L3	—	3	3	4	5
L4	—	2	1	1	2
L5	—	25	25	40	65
L6	—	2.5	5	5	5
L7	—	13	21.5	40.5	32.5
L8	—	172.5	228.5	288	388.5
L9	—	4.8	5	7.5	9.5
L10	—	12	18	23	25
C1*	—	70	90	145	200
C2*	—	M4	M5	M8	M12
C3*	—	6-14	14-19	16-24	22-35
C4*	—	35	54	81	81
C5*	—	50	70	110	114.3
C6*	—	3.5	6	14	19
C7*	—	60	80	130	180
C8*	—	16	30	45.5	57.5
C9*	—	100	137	192	246.5
C10*	—	9.5	14.5	27	32
B1 h9	—	5	6	8	12
H1	—	16	22.5	28	43

\*Размеры могут отличаться в зависимости от двигателя. Возможно использование двигателей с другими размерами, при необходимости обращайтесь в ООО «НТЦ Приводная Техника».

\*\* по запросу



*Промышленная Группа «Приводная Техника» - ведущий российский производитель и поставщик электроприводной техники с более чем пятнадцатилетним опытом работы во многих отраслях промышленности и коммунального хозяйства. В своем развитии Группа прошла несколько этапов - от образования торгового дома, представляющего на российском рынке продукцию всемирно известных компаний, до организации собственных производственных и инженеринговых подразделений, занимающихся проектированием, производством и интеграцией готовых решений в области промышленной автоматизации и приводной техники.*

*Производственные мощности компании расположены в крупнейшем производственном центре - «Технополис «Москва».*

*Промышленная Группа «Приводная Техника» - это производственная компания, предоставляющая полный комплекс услуг. Техническое сопровождение поставок, консультирование, обучение специалистов заказчика, гарантийное и послегарантийное обслуживание - вот те области, которым мы уделяем первостепенное внимание.*



## **ЭКСПЕРТНЫЕ ЦЕНТРЫ НАШЕЙ ГРУППЫ ОБЕСПЕЧЕНИЕ КОМПЛЕКСНЫХ РЕШЕНИЙ**



### **ДЕПАРТАМЕНТ МЕХАНИЧЕСКОГО ПРИВОДА**

*Подбор оборудования, разработка готовых решений с использованием редукторов различных типов.*



### **ДЕПАРТАМЕНТ ПРОМЫШЛЕННОЙ АВТОМАТИЗАЦИИ**

*Инжиниринг, подбор и сервис роботов, ПЛК, сервоприводов, высокоточных редукторов и преобразователей частоты.*



### **ПРОИЗВОДСТВЕННЫЕ ПЛОЩАДКИ**

*Производство, обслуживание и сборка электромеханических приводов и комплектных устройств.*





ПРИВОДНАЯ<sup>™</sup>  
ТЕХНИКА



ПРИВОДНАЯ<sup>™</sup>  
ТЕХНИКА

[www.privod.ru](http://www.privod.ru)

*ООО «НТЦ Приводная Техника»  
Волгоградский проспект, д.42, корп.13  
109316 Москва  
Тел. +7 (495) 786-21-00  
Email: [info@privod.ru](mailto:info@privod.ru)*